

ENTSAFTER

G ERSATZTEILE DEMONTAGE LISTE

GERAETE CODE : EMP.ORG.51-T		
NUMMER	TEILE BEZEICHNUNG	TEILE CODE
1	UNTERSTÄNDER OBEN KUNSTSTOFF	Y.EMP.ORG.51-T.001
2	TOP UNTERSTÜTZUNGSBLATT	Y.EMP.ORG.51-T.002
3	TOP SUPPORT CENTER BLATT	Y.EMP.ORG.51-T.003
4	CHASSIS	Y.EMP.ORG.51-T.004
5	ABDECKUNG INNENBLATT	Y.EMP.ORG.51-T.005
6	UNTERSTÄNDERABDECKUNG KUNSTSTOFF	Y.EMP.ORG.51-T.006
7	SPIELRAD OHNE BREMSE	Y.EMP.ORG.51-T.007
8	MAGNETMUTTER	Y.EMP.ORG.51-T.008

GERAETE CODE : EMP.ORG.51-G		
NUMMER	TEILE BEZEICHNUNG	TEILE CODE
1	UNTERSTÄNDER OBEN KUNSTSTOFF	Y.EMP.ORG.51-G.001
2	TOP UNTERSTÜTZUNGSBLATT	Y.EMP.ORG.51-G.002
3	TOP SUPPORT CENTER BLATT	Y.EMP.ORG.51-G.003
4	CHASSIS	Y.EMP.ORG.51-G.004
5	ABDECKUNG INNENBLATT	Y.EMP.ORG.51-G.005
6	UNTERSTÄNDERABDECKUNG KUNSTSTOFF	Y.EMP.ORG.51-G.006
7	SPIELRAD OHNE BREMSE	Y.EMP.ORG.51-G.007
8	MAGNETMUTTER	Y.EMP.ORG.51-G.008

H ELEKTRISCHER SCHALTPLAN

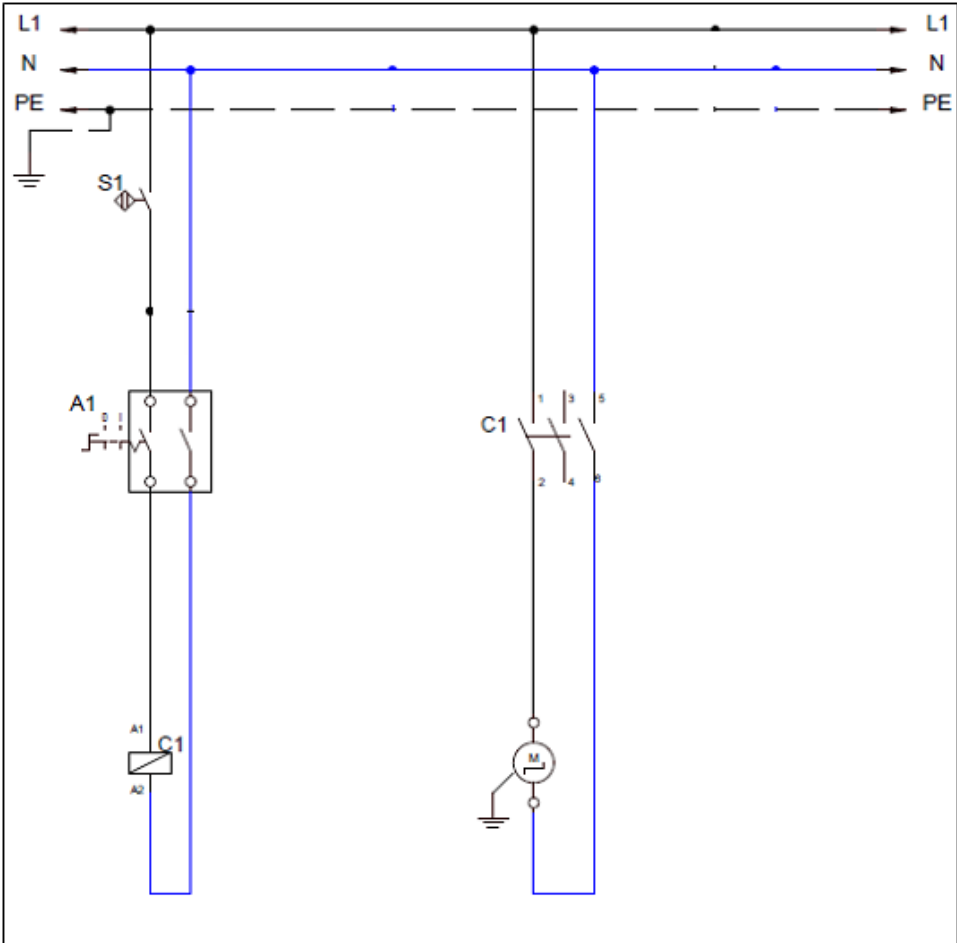

A1	C1	S1	M1
C1 Elekt.Schalter (Beleuchtet)	Untere Motor Schalter	Magnet Sensor	Untere Motor 0,37 KW - 1500 d/min