

ELEKTROSCHEMA

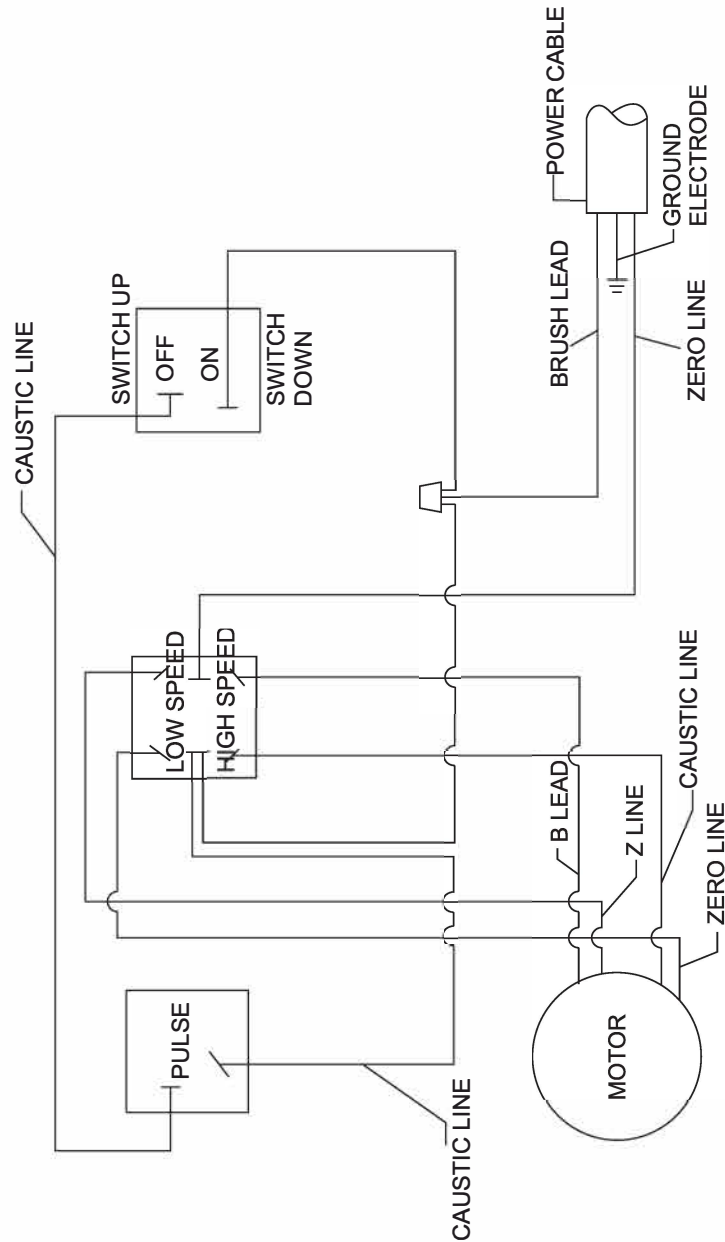

Barmixer / Blender



FMK1500

Professional Commercial Heavy Duty Blender von GGMgastro - Danke für Ihre beste Wahl.

Bitte lesen Sie dieses Handbuch vor der Inbetriebnahme! Danke!

1. PRODUKTINFORMATIONEN

Vielen Dank, dass Sie sich für ein GGMgastro-Produkt entschieden haben. Lesen Sie dieses Handbuch sorgfältig durch, um die Feinheiten dieses Produkts zu verstehen und einen praktischen Überblick über die Feinheiten dieses Produkts zu erhalten.

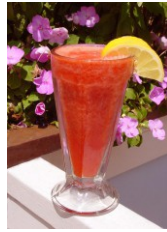

- Engine Blender/ Ice Smoothy kann für Obst/Gemüse verwendet werden.
- Dieses Werkzeug verwendet Motoren in Industriequalität, die effizient und leistungsstark sind.
- Dieses Werkzeug ist mit einem doppelten automatischen Stromkreisschutz (Wärme- und Stromschutz) ausgestattet.
- Die Klingen sind aus gehärtetem Wolframstahl
- Behälter aus gehärtetem, transparentem Kunststoff sind nicht leicht zu zerbrechen und hygienisch (lebensmittelecht)
- Schneematsch-Eis: in der Lage, Eiswürfel und Schlamm zu vereisen
- Trockene Zutaten: traditionelle Medizin, Kaffeepulver usw.
- Feuchte Inhaltsstoffe: Bio-Lebensmittel, Gemüse, Fruchtsaft etc.
- Um die Sojabohne, Zucker und Wasser mit hoher Geschwindigkeit in Sojamilch zu mischen

Anwendung:

Juice Bars zu machen smoothy Eis mit einer Geschwindigkeit von 26.500 U / min (einstellbar), Super Blender ist in der Lage, Obst / Gemüse, Eiswürfel in eine sehr glatte, so dass die Nährstoffe leicht durch den Körper aufgenommen werden. Ideal für Personen, die eine Diät mit Safttherapie durchführen.

Vorsichtsmaßnahmen.

Wenn Sie das Gerät reinigen, schalten Sie den Netzschalter aus und ziehen Sie den Netzstecker.



Wischen Sie den Motorsockel nur mit einem trockenen Tuch (Schwamm) ab.



Reinigen Sie das Innere des Behälters nicht von Hand, es sei denn, das Messer wurde zurückgezogen. Und abgesehen vom Motorgrundbehälter, Vorsicht vor scharfen Teilen.



FÜR SICHERHEIT

Ziehen Sie den Stecker aus der Steckdosenleiste, wenn der Mixer nicht verwendet wird.

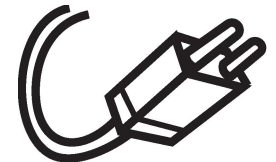

Der Deckel des Mixers darf nur geöffnet werden, wenn der Mischer nicht mehr arbeitet und auch mit Messersätzen.



Bei der Reinigung müssen zunächst die Stopfen und der separat gewaschene Behälter von der Basis entfernt werden.

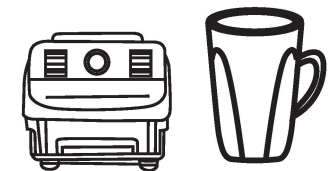

- Die Messerklinge ist sehr scharf, berühren Sie sie zu Ihrer Sicherheit nicht und vermeiden Sie Verletzungen.
- Wenn Sie einen Mixer verwenden, ziehen Sie die Stecker des Netzkabels aus der Steckdose.

Warnung!

- Während der Arbeit mit dem Mixer außerhalb der Reichweite von Kindern aufbewahren
- Legen Sie keine Metallgegenstände, Messer, Gabeln, Löffel usw. in den Behälter.

Reinigung und Pflege

- Vergewissern Sie sich vor der Reinigung, dass das Netzkabel nicht an eine Stromquelle angeschlossen ist.
- Reinigen Sie den Schaumstoffbecher und den Deckel mit einem Schwamm oder einem weichen Tuch mit flüssiger Seife und einem Handtuch zum Trocknen.
- Es wird empfohlen, abgekochtes Wasser/Reinigungsmittel gemischt mit warmem Wasser zu verwenden, den Motor bis zu 5 Minuten laufen zu lassen, das Seifenwasser auszugießen und sorgfältig zu trocknen.
- Stecken Sie Ihre Hand nicht in den Becher, um die Messerklinge zu reinigen oder sie entfernen zu lassen.
- Reinigen Sie das Gehäuse der Maschine mit einem trockenen Tuch (nicht ins Wasser, oder verwenden Sie etwas zu Nasses).
- Reinigen Sie die Messerklinge mit einer Bürste (nicht mit den Händen)

WICHTIG!!!

Der Boden des Behälters sollte nicht gewaschen/nass werden. Seifenwasser kann Schäden an den Grundmaterialien verursachen.

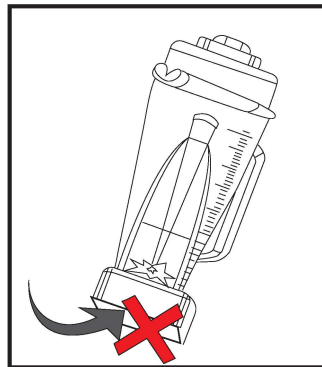

Spezifikationen:

Art.Nr.	Abmessungen (mm) B x T x H	Volumen (Liter)	Watt (220V/1P)	Gewicht (kg)
FMK1500	205 x 230 x 510	2	1500	5

Diagramm / Bildeinheit

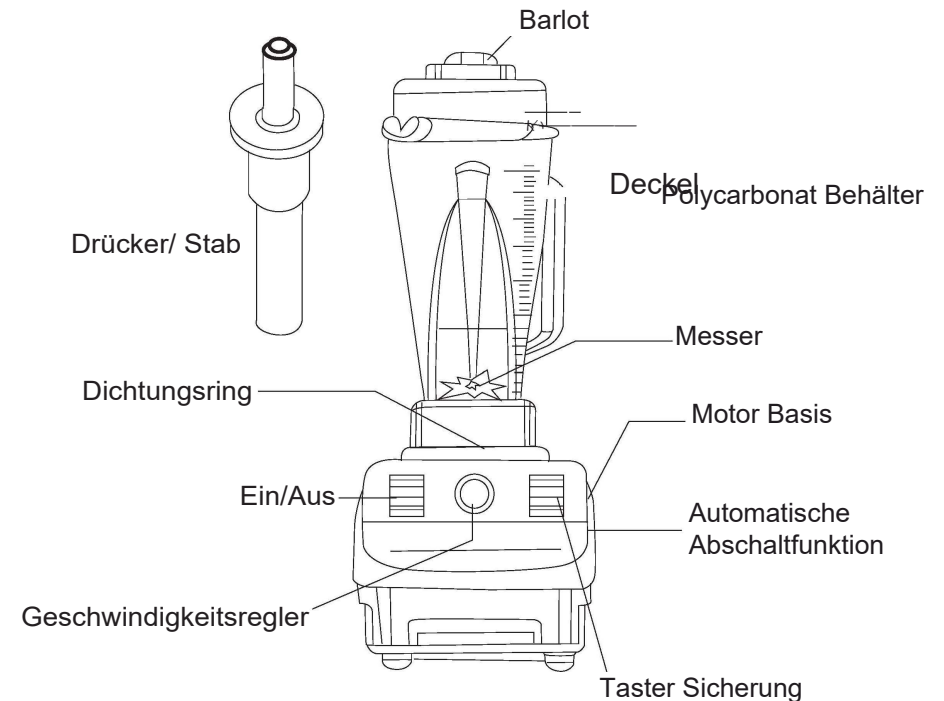

Probleme und Lösungen

Probleme	Lösungen
Mixer funktioniert nicht	<ol style="list-style-type: none"> Ist das Netzkabel an eine Stromquelle angeschlossen? Ist elektrischer Strom abgeschaltet? Sicherung anschließen und den Motor starten, falls der Blender noch funktioniert? Bei anderen Problemen kontaktieren Sie den technischen Support von GGMgaströ

WARNUNG!!



Wenn der Schalter auf "ON" steht, aber die Messer nicht arbeiten, dann schalten Sie den Mixer ab. Dies kann durch Lebensmittel verursacht werden, die im Vornherein zerkleinert werden müssen.

Vergewissern Sie sich, dass der Plastikbehälter, vor der Verwendung korrekt auf den Motorsockel aufgesetzt wurde.

Halten Sie den Griff des Behälters fest, um übermäßige Erschütterungen durch den Hochleistungsmotor zu vermeiden.

Um die Verletzungsgefahr durch die Messer zu vermeiden, stecken Sie Ihre Hand nicht in den Behälter, während sich der Behälter in der Grundposition auf dem Motorsockel befindet.

Vor dem Ausgießen des Getränks aus dem Behälter, schalten Sie den Mixer aus und entfernen Sie ihn vom Motorsockel.

Wenn Sie einen Mischstab verwenden möchten, entfernen Sie zuerst das Barlot und führen Sie den Mischstab durch das Loch im Deckel ein, bitte langsam und vorsichtig.



Bei Gebrauch mit höchster Geschwindigkeit, lassen Sie den Mixer höchstens 3 Minuten laufen und schalten ihn danach für mindestens 1 Minute ab.

Dies garantiert eine lange Lebensdauer des Geräts.

Funktionen und Verwendung

1. Stellen Sie das Gerät auf einer stabilen und festen Oberfläche auf.
2. Überprüfen Sie die EIN/AUS-Taste, die Tastenposition "AUS".
3. Geben Sie das Essen in einen Behälter und fügen Sie wenig Wasser hinzu (z.B: Milch, Honig, etc.) bei Verwendung von getrockneten Materialien.
4. Stellen Sie den "Schnellwahlknopf" an der gewünschten Position ein und schließen Sie das Netzkabel an eine Stromquelle an. Drücken Sie die Taste "ON", bis das Gerät funktioniert. Die Materialien im Behälter werden gut gemixt (homogen).
(Anmerkung: Sie können die Drehzahl des Motors durch Drehen des "Drehzahlreglers" einstellen.
MIN: die minimale Geschwindigkeit, MAX: die maximale Geschwindigkeit.
5. Drücken Sie die Taste "OFF", um den Mixer zu stoppen.
6. Warten Sie einige Augenblicke, bis ein Messer / eine Klinge stehen bleibt. Drehen und heben Sie den Behälter an und gießen Sie den Saft in einen anderen Behälter.
7. Sie können auch die maximale Geschwindigkeit nutzen, indem Sie rechtzeitig die PULSE-Taste drücken.

Step-Langah Sicherheit

1. Legen Sie es in einen Mixer mit flacher und stabiler Oberfläche.
2. Vergewissern Sie sich, dass sich der Schlüssel in der AUS-Stellung befindet, bevor Sie das Stromkabel an eine Stromquelle anschließen.
3. Maschinen spritzen kein Spritzwasser oder sind nicht durchnässt.
4. Halten Sie den Griff des Mixers, während das Gerät arbeitet, da hohe Vibrationen auftreten.
5. Wenn Sie einen Mixer verwenden, setzen Sie den Deckel auf die Oberseite und schalten Sie dann den Strom ein, um Spritzwasser zu vermeiden.
6. Vergewissern Sie sich vor dem Ausgießen des Saftes, ob die Stromzufuhr unterbrochen ist (Gerät ist aus).