

1. Milchdeckel

①

2. Cornflex-Abdeckung

②

3. Cornflex
Plexiglas

③

4. Tank mit Milch

④

5. Cornflex-Basis

⑤

6. Fassade

⑥

7. Mittlere Kammer

⑦

8. Beine

⑧

9. Kuppeln

⑨

10. Unterer Sockel

⑩

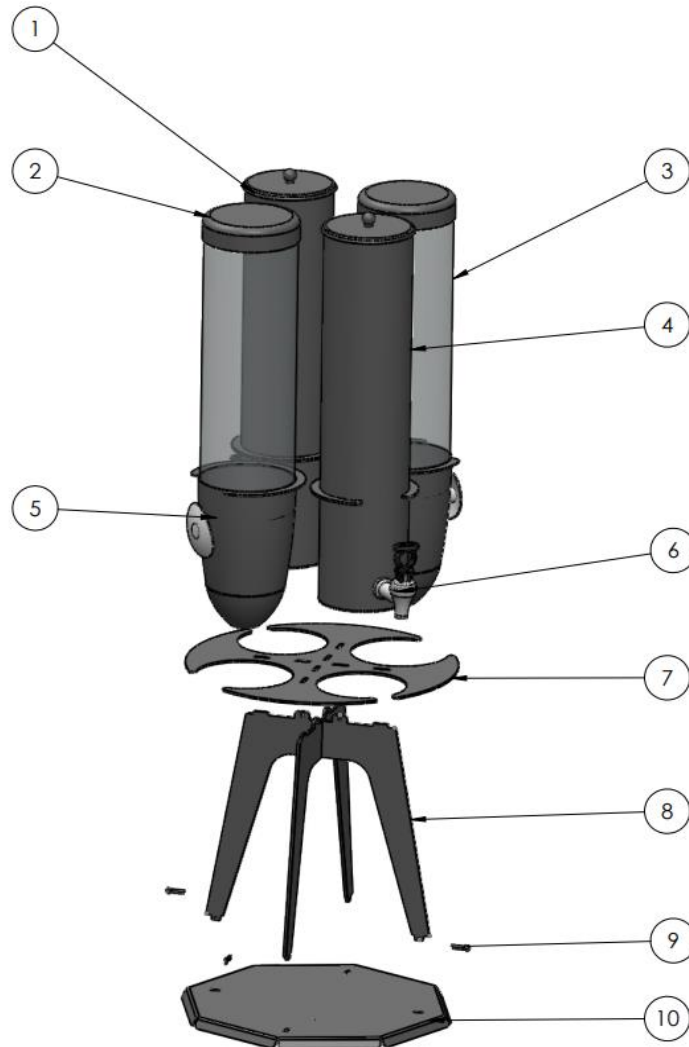

Bitte fügen Sie 2 Beine zusammen (Nr. 8) und befestigen Sie die Füße an der unteren Basis (Nr. 10). Drehen Sie es auf den Kopf und befestigen Sie es mit den Kacheln (Nr. 9). Drehen Sie das Produkt um und setzen Sie die mittlere Schräge (Nr. 7) ein, dann befestigen Sie die Kacheln (Nr. 9). Zum Schluss setzen Sie die Cornflex- und Milchtanks ein und schließen die Deckel.



GGM Gastro International GmbH
Weinerpark 16
D-48607 Ochtrup

www.ggmgastro.com info@ggmgastro.com
+49 2553 7220 0