



## INHALTSVERZEICHNISS

---

<b>A</b>	<b>ALLGEMEINE EMPFEHLUNG .....</b>	<b>Seite 2</b>
A1	BESCHREIBUNG .....	Seite 3
A2	TECHNISCHE INFORMATIONEN .....	Seite 3
A3	TRANSPORT .....	Seite 4
A4	ENTPACKEN .....	Seite 4
<b>B</b>	<b>MONTAGE .....</b>	<b>Seite 4</b>
<b>C</b>	<b>ALLGEMEINE HINWEISE .....</b>	<b>Seite 5</b>
<b>D</b>	<b>ANWENDUNG DER MASCHINE .....</b>	<b>Seite 6</b>
<b>E</b>	<b>REINIGUNG und WARTUNG .....</b>	<b>Seite 7</b>
<b>F</b>	<b>FEHLER BEHEBUNG .....</b>	<b>Seite 8</b>
<b>G</b>	<b>ERSATZTEILE DEMONAGE LISTE .....</b>	<b>Seite 9</b>
<b>H</b>	<b>ELEKTRISCHER SCHALTPLAN .....</b>	<b>Seite 11</b>



## A ALLGEMEINE EMPFEHLUNG

---

Bitte lesen sie sich vor dem Aufbau der Maschine die Hinweise bezüglich der Installation, der Wartung und der Inbetriebnahme sorgfealltig durch. Die falsche Installation oder der Austausch der Teile kann zu Scheaden der Maschine oder zu Scheaden des Personals führen. Für scheaden die durch das Nichtbeachten der Aweisungen, durch den Missbrauch, durch die Fahrleassigkeit oder durch die falsche Installation entstehen, ist der Hersteller nicht verantwortlich. Wenn die Maschine nicht schagemeas bedient wird, erlischt die Garantie.

1. Bitte bewahren sie das Handbuch sorgfealltig an einem sicheren und griffbereiten Ort auf.
2. **Die Installation muss nach den Vorschriften und den Anweisungen des jeweiligen Landes durchgeführt werden. Bitte die Maschine nur von qualifiziertem Personal bedienen lassen.**
3. Die Maschine darf nur von speziell ausgebildetem Personal bedient werden.
4. Bei einer Fehlfunktion (Defekt) der Maschine, die Maschine ausschalten. Die Maschine nur vom Hersteller und befugtem Personal reparieren lassen. Fragen sie nach Original-Ersatzteilen.

# BAGUETTE-BROT-SCHNEIDE-MASCHINE



## A1 BESCHREBUNG

---

\*Die Maschine ist speziell für den Einsatz in Gros-Küchen konzipiert.

Code	Mase (mm)	Gewicht (kg)	Verpackungsmase (mm)
EMP.3003	400x545x1001	30	720x460x670

## A2 TECHNISCHE INFORMATIONEN

---

Code	Kapazität (Scheiben/st.)	Scheiben dicke (mm)	Leistung (Kw)	Betriebsspannung (V)	Kabel QU. (mm <sup>2</sup> )	Sicherung (A)
EMP.3003	8000	10-80	0,60	230	3x1,5	6



**ggmgastro**

# BAGUETTE-BROT-SCHNEIDE-MASCHINE

## **A3    TRANSPORT**

---

\*Die Maschine kann mit der Hand transportiert werden.

## **A4    ENTPACKEN**

---

\*Das Gerät sollte in Übereinstimmung mit den geltenden Vorschriften geöffnet werden. Alle Metallteile sind aus Edelstahl. Alle Kunststoffteile und Materialien sind mit einem Symbol gekennzeichnet.

\*Kontrollieren sie die Maschine auf Schäden und vollständigkeit.

## **B      MONTAGE**

---

\*Stellen sie die Maschine auf eine harte und ebene Oberfläche um es vor Kipp- und Sturzgefahren zu schützen.

\*Für die Installation und die Dienstleistung, ist eine spezielle Ausbildung und eine Genehmigung für unser Personal erforderlich.

\*Der Stromanschluss muss von qualifiziertem oder befugtem Personal durchgeführt werden.

\*Stellen sie sicher, das die Netzspannung der vom Hersteller angegebenen Betriebsspannung entspricht.













Die Erdung der Maschine muss mit dem Normen und Sicherheitsvorschriften übereinstimmen.

\*Die Erdung der Maschine, muss an die neahste Erdungsschiene angeschlossen werden.

\*Der Stromanschluss, Hauptsicherung und die Leckstromsicherung müssen den geltenden Vorschriften und Regeln übereinstimmen.

## C ALLGEMEINE HINWEISE

---

-  \*Die Maschine nur in ausreichend beleuchteten Reaumen benutzen.
-  \*Benutzen sie keine beweglichen Produkte.
-  \*Die Maschine bitte nicht neben brennbaren oder explosiven Stoffen verwenden.
-  \*Die Maschine nicht im Leerlauf lassen.
-  \*Beachten sie die Kapaziteat der Maschine.
-  \*Benutzen sie passende Sicherheitsbekleidung.
-  \*Falls ie Maschine brennt oder in flammen aufgeht nicht in Panik geraten,( falls Vorhanden) Gasventil oder Elektoschalter ausschalten. Benutzen sie einen Feuer-Löscher. Auf keinen fall Wasser benutzen.
-  \*Sheaden die durch die Fehlende Erdung verursacht werden, werden nicht von der Garantie abgedeckt.
-  \*Den Hand-Schutz nicht entfernen.
-  \*Wahrend die Maschine Inbetrieb ist, von den Klingen fernbleiben.



**ggmgastro**

# BAGUETTE-BROT-SCHNEIDE-MASCHINE

## D ANWENDUNG DER MASCHINE

---

**\*Kontroll Panel;**

**A** : OFF/ AUS

**B** : ON/ EIN

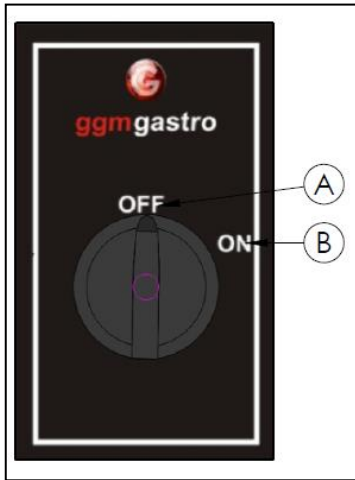

**\*Anwendung;**

- Vor der Inbetriebnahme, das Messer und den Brot-behaelter mit einem feuchten Tuch reinigen.
- Den Schalter auf der Seite der Maschine auf "ON" bringen.
- Das Brot in den Brot-Eingang legen und die gewünschte Dicke einstellen..
- Mit dem Einstell-Arm auf der Seite der Maschine die Dicke einstellen.
- Das Brot vorsichtig vom Ausgang nehmen.
- Nach dem Vorgang, den Stecker auf "OFF" bringen und den Stecker ausstecken.



## **E REINIGUNG und WARTUNG**

---

- **Nach jeder anwendung erforderlich;**
  - Achten sie darauf das bei der Reinigung der Stecker ausgesteckt und der Schalter ausgeschaltet ist.
  - Die Aussenflaeche und den Brot-Eingang mit einem feuchten Tuch abwischen und abtrocknen.
  - Nach jeder anwendung den Deckel entfernen und das Innere der Maschine reinigen.
  - Bei der Reinigung keine Saeure benutzen.
  - Die Maschine nicht mit Wasser waschen.
  
- **In regelmaesigen abstaenden erforderlich;**
  - Die Wartung darf nur von befugtem Personal durchgefuehrt werden.
  - Die Maschine alle 15 tage warten.
  - Die Maschine braucht nur ein minimum an wartung.
  - Je nach gebraucher der Maschine die Schütze mit Luft abpusten.



## F FEHLER BEHEBUNG

---

<b>MASCHINE FUNKTIONIERT NICHT</b>	<ol style="list-style-type: none"><li>1. Kontrollieren sie ob der Stecker der Maschine gesteckt ist.</li><li>2. Überprüfen sie die Stromverbindung.</li><li>3. Überprüfen sie ob die Sicherung offen ist.</li></ol>
------------------------------------	---

<b>BROT WIRD NICHT GUT GESCHNITTEN</b>	<ol style="list-style-type: none"><li>1. Überprüfen sie den Brot-Eingang. Wenn nicht die richtige Dicke eingestellt ist, wird das Brot nicht gut geschnitten.</li></ol>
--	---

<b>MASCHINE STOPPT</b>	<ol style="list-style-type: none"><li>1. Die Maschine kann wegen Niederspannung stoppen. In diesem Fall die Spannung überprüfen.</li></ol>
------------------------	--

- Die Qualitaet ist nicht zu frieden stellend.
- Eines der Sicherheitsfunktionen ist defekt.
  - Das Geraet nicht benutzen.

**\*DEN KUNDENSERVICE ANRUFEN.**





### G ERSATZTEILE DEMONTAGE LISTE

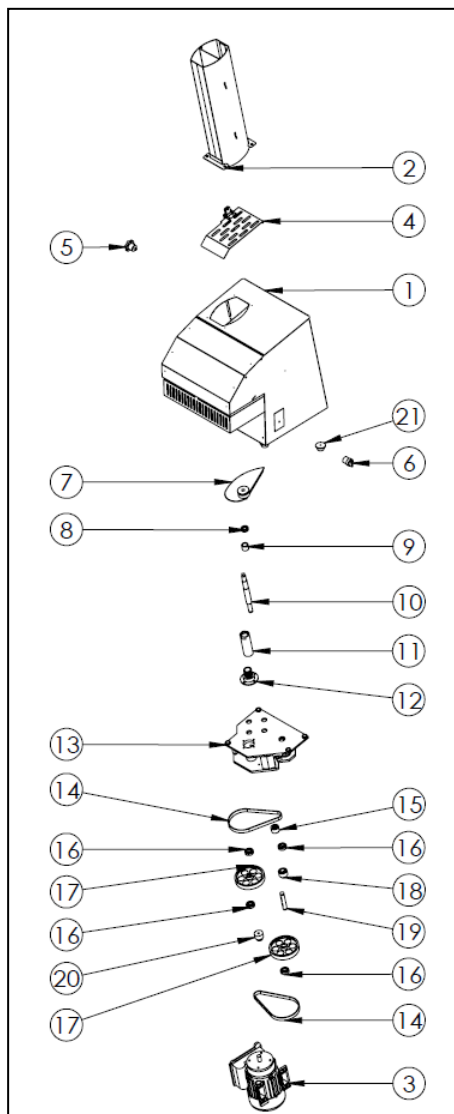

**G ERSATZTEILE DEMONTAGE LISTE**

<b>GERAETE CODE: EMP.3003</b>		
<b>NUMMER</b>	<b>TEILE BEZEICHNUNG</b>	<b>TEILE CODE</b>
1	RAHMEN	Y.EMP.3003.1001
2	BAGUET EINFÜHRUNG	Y.EMP.3003.1002
3	MOTOR	Y.EMP.3003.1003
4	VERSTELLTABELLE	Y.EMP.3003.1004
5	VERSTELLSCHRAUBE	Y.EMP.3003.1005
6	SCHALTER	Y.EMP.3003.1006
7	MESSER	Y.EMP.3003.1007
8	FILZ	Y.EMP.3003.1008
9	MONTAGE TEIL	Y.EMP.3003.1009
10	WELLE	Y.EMP.3003.1010
11	HÜLSE	Y.EMP.3003.1011
12	LAGERGEHAEUSE	Y.EMP.3003.1012
13	GETRIEBE GEHAEUSE	Y.EMP.3003.1013
14	RIEMEN	Y.EMP.3003.1014
15	RIEMEN SPANNER	Y.EMP.3003.1015
16	KUGELLAGER	Y.EMP.3003.1016
17	GROSSE RIEMENRAD	Y.EMP.3003.1017
18	KLEINE RIEMENRAD	Y.EMP.3003.1018
19	WELLE	Y.EMP.3003.1019
20	MOTOR RIEMENSCHLEIBE	Y.EMP.3003.1020
21	FUSS	Y.EMP.3003.1021

# BAGUETTE-BROT-SCHNEIDE-MASCHINE



ggmgastro

## H ELEKTRISCHER SCHLATPLAN

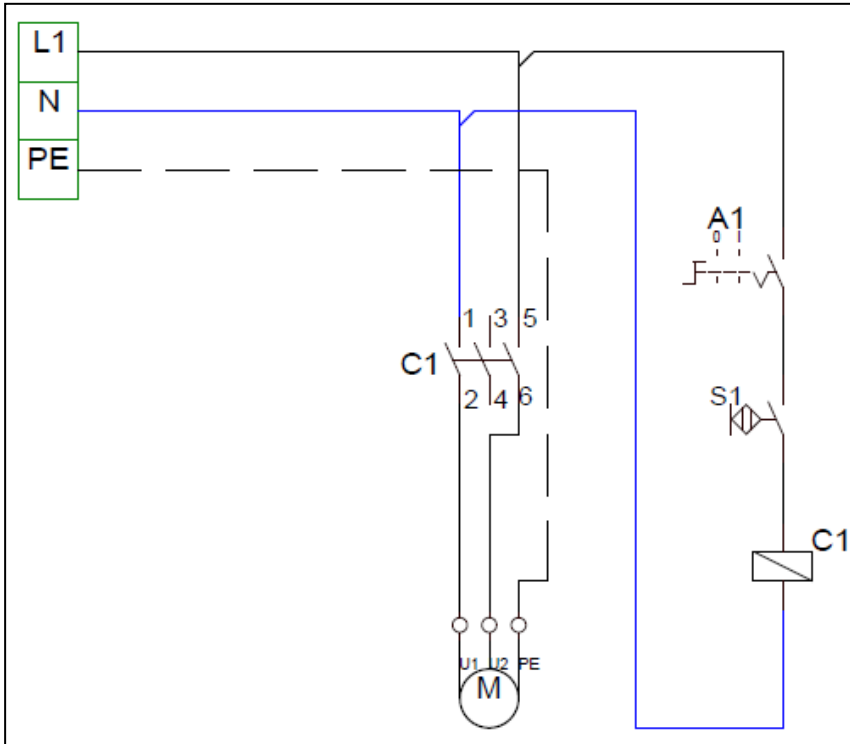

I	A1	C1	M	S1
Terminal	ON/OFF Schalter	Schütze	Motor 0,25 kw 1400 d/min. 220V	Magnet Sensor