

FRSF78GT

MATERIAL UND TECHNISCHE EIGENSCHAFTEN

INHALT:

- 1. MERKMALE**
- 2. INNEN-, AUSSENABMESSUNGEN**
- 3. EXPLODIERTE ANSICHT**
- 4. ERSATZTEILLISTE**
- 5. GAS- UND ELEKTROPLAN**

FRSF78GT



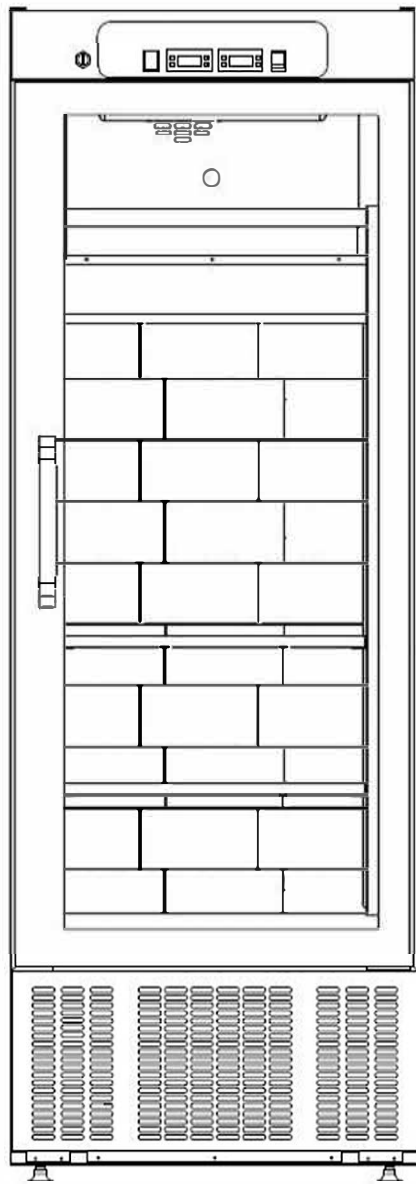

701.5

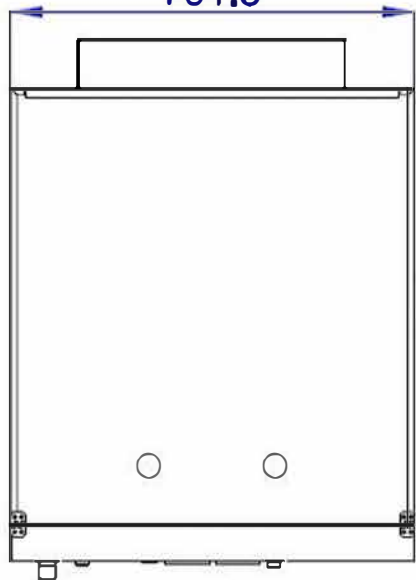

1980

1920

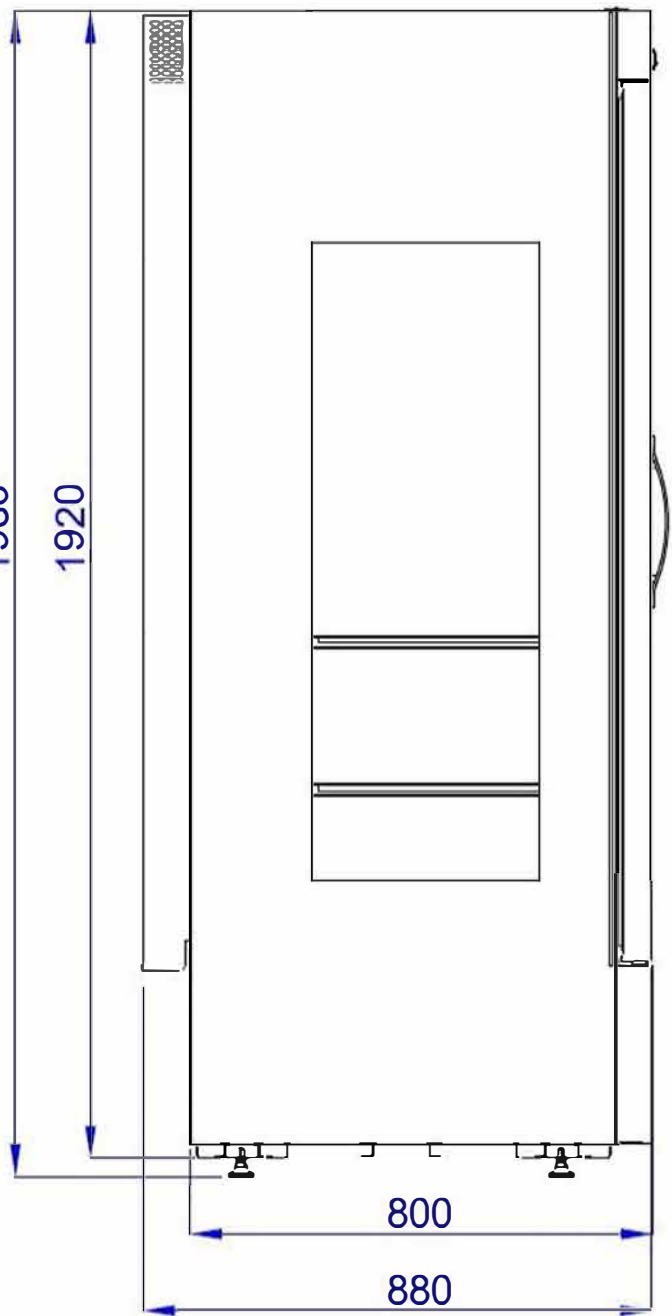

800

880

FRSF78GT

AUSSENABMESSUNGEN = 701.5x800x1980

INNENABMESSUNGEN = 581.5x580x1385

CHARAKTERISTISCHE SPEZIALITÄTEN

| | |
|---|---------------|
| Klima-Klasse | :T |
| Sicherheitsklasse | :1 |
| Betriebstemperatur | :-3C / +5C |
| Thermostat Einstelltemperatur | :+1 C |
| Ortam Sıcaklığı / Environment Temperature | :+32C |
| Ortam Nem Oranı / Environment Moisture Propertion | : %65-%85 RH |
| Enerji Tüketimi / Energy Consumption | :0,65 KW/h |
| Güç / Power | :0,40 KW |
| Voltaj- Frekans / Voltage- Frekans | :230V / 50 Hz |

ZUBEHÖR UND STEUERSCHALTER

| | |
|-----------------------|---|
| Digitales Thermometer | : Digitales Thermometer Luftfeuchtigkeitskontrolle Digital |
| Energie Lampe | : Ad / PCC1 |
| Netzschalter | : Ad / PCS2 |
| Gruppe Scharniere | : Ad / PCS1 |
| Stand | : Ad/PCS 4 DSP / + DSP Stand |
| Regal | : 2 Einheiten kunststoffbeschichtetes Regal |

TECHNISCHE MERKMALE

| | |
|----------------------------|--|
| Äußere Abmessungen | :701.5x800x1980 mm |
| Innen Abmessungen | :581.5x580x1385 mm |
| Abmessungen der Verpackung | :800x900x2200 mm |
| Innen Volumen | :600 lt |
| Bruttogewicht | :179 kg |
| Nettogewicht | :159 kg |
| Äußerer Körper | :0,50 mm Beschichtetes, schwarz lackiertes, verzinktes PVC-Blech |
| Innerer Körper | :0,50 mm 316-2B Edelstahlblech |

| | |
|-----------------------------|---|
| Isolierstoffdicke | : 60mm |
| Isolierung Metarial Volumen | : 42 Kg / m3 +/-1 |
| Kompressor | : NEK-2168-Z-(3/4HP) |
| Kondanser | : 3/4 Hp Kondanser |
| Kondanser Lüfter | : 16/65W--0,45A--1300/1550 Rpm--230V |
| Verdampfer | : SHP10 |
| Verdunstungslüfter | : 10/38W--0,23A--1300/1550 Rpm--230V |
| Trockner | :30 gr 15002SGDR02 |
| Kühlschrank Gas | :R404A |
| Ref. Gas Menge | :520 gr. |
| Zertifizierungen | :TS 2225 EN 30335-2-4 |
| Seriennummer | : Vollgepackt und leicht zu lesen |
| Verpackung | : Holzpalette ist unten und abgedeckt |
| Qualität Zeit | : 2 Jahre nach Eintreffen beim Endverbraucher. Garantiezertifikat und Benutzerhandbuch liegen dem Gerät bei. |

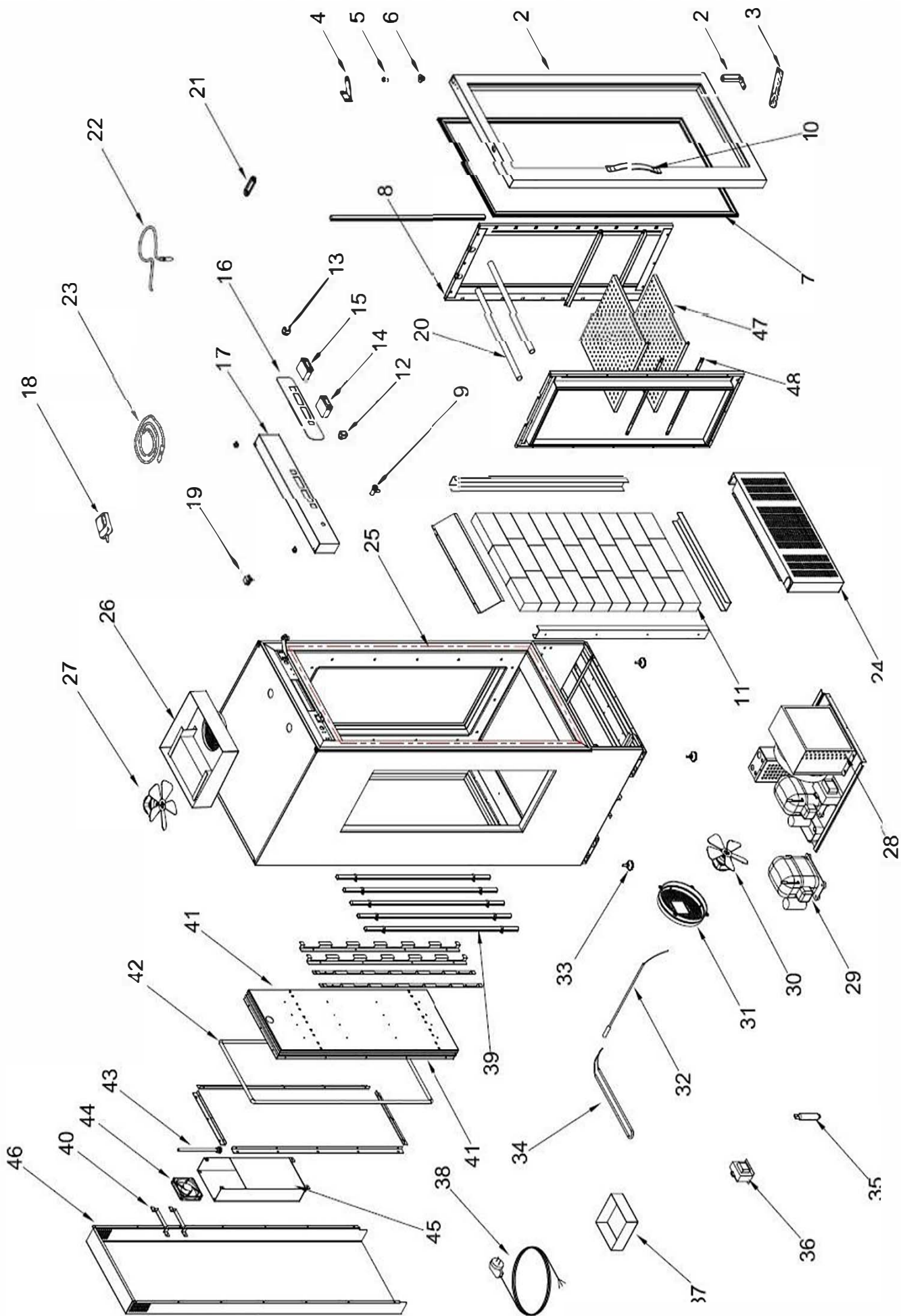

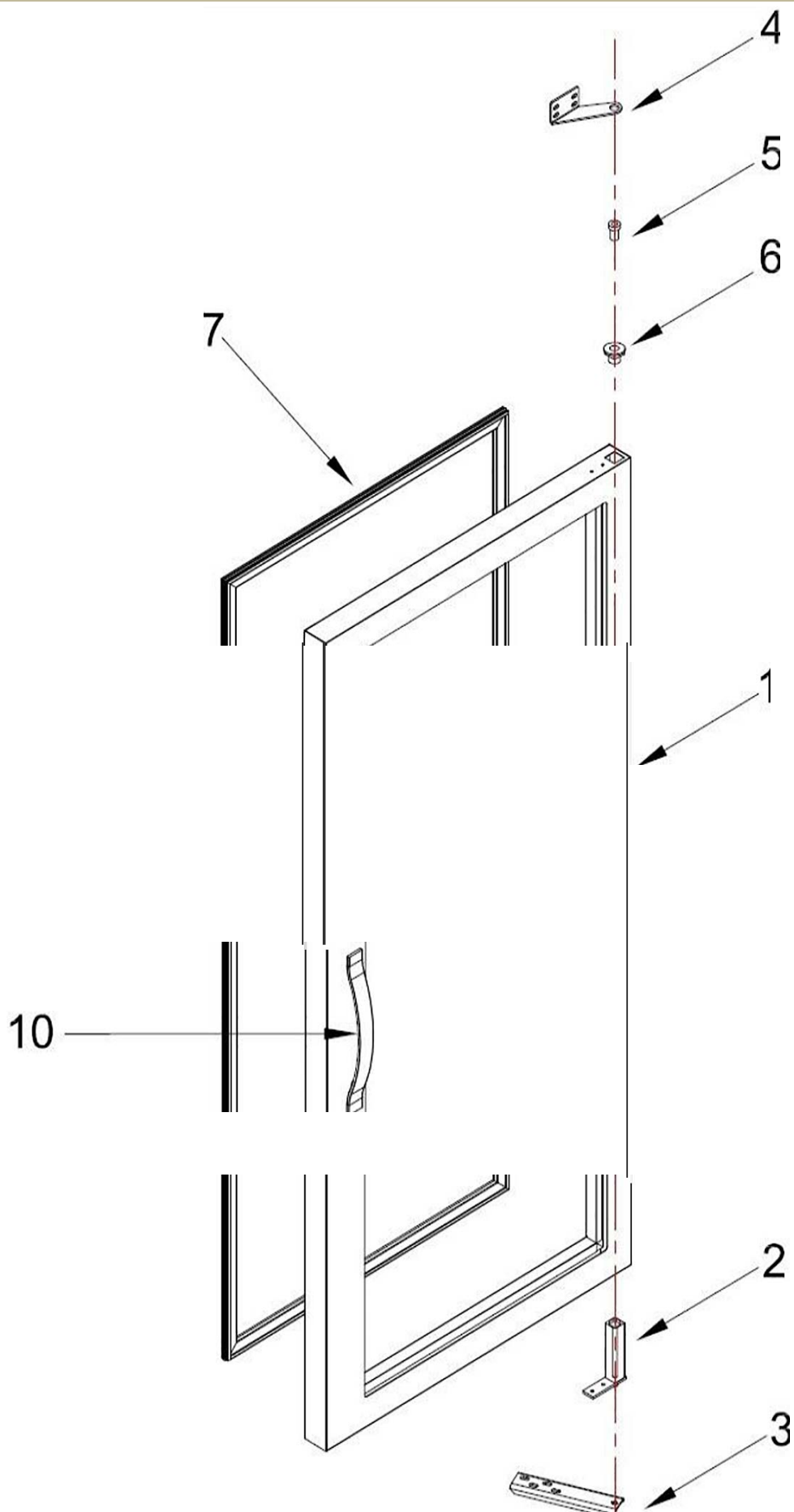

FRSF78GT ERSATZTEILLISTE

| NR | ARTIKEL NR | MATERIAL NAME | MENGE |
|----|-------------|---------------------------------|-------|
| 1 | B00CA704 | GLASTÜR | 1 |
| 2 | B02ME100 | AUFRECHTES SCHARNIER UUND TEILE | 1 |
| 3 | P3008007 | LOVER-SCHARNIERBÜGEL | 1 |
| 4 | P3008008 | OBERE SCHARNIERSTREBE | 1 |
| 5 | B02ME101 | OBERES SCHARNIER PIM | 1 |
| 6 | B02ME102 | OBERES SCHARNIER KUNSTSTOFFTEIL | 1 |
| 7 | A00CO117 | TÜRDICHTUNG OBEN | 1 |
| 8 | P1303773 | RACKEN | 4 |
| 9 | B00KI100 | SCHLOSS | 1 |
| 10 | 01A01KA606 | TÜRGRIFF | 1 |
| 11 | B00TUZ100 | SALT | |
| 12 | B00DU102 | EIN - AUS SCHALTER | 1 |
| 13 | B00DU101 | NETZSCHALTER | 1 |
| 14 | B00DU103 | DIGITALER THERMOSTAT ZWEI PROPE | 1 |
| 15 | A00DJ124 | FEUCHTEREGELUNG DIGITAL | 1 |
| 16 | A00DJ115 | BERÜHRUNGSSTEUERUNG DIGITAL | 1 |
| 17 | S16013037 | OBERER KANOFFEN | 1 |
| 18 | A00DJ114 | FEUCHTIGKEITSSENSOR | 1 |
| 19 | B00DU103 | VERDAMPFERSCHALTER | 1 |
| 20 | B00B0101 | FLEISCHSTANGENWELLE | 1 |
| 21 | B00TK100 | PROP-DECKEL | 1 |
| 22 | A00DJ102 | PROP | 1 |
| 23 | B00FK100 | STECKERKABEL | 1 |
| 24 | S16013038 | LOVER-KANUELLE | 1 |
| 25 | B00REZ102 | TÜRWIDERSTAND ,7mt | 1 |
| 26 | A00EV112 | VERDAMPFER | 1 |
| 27 | A00FA109 | LÜFTERMOTOR | 1 |
| 28 | A00KN102 | KONDANSER / HP | 1 |
| 29 | A00KO102 | KOMPRESSOR --NEK-2 68-Z / HP | 1 |
| 30 | A00FA104 | 6W-LÜFTERMOTOR | 1 |
| 31 | A00EP101 | KONDANSER VENTILATOR KUNSTSTOFF | 1 |
| 32 | B00REZ104 | DRENAJ WIDERSTAND | 1 |
| 33 | B00AY103 | DSP FUSS | 4 |
| 34 | B00REZ115 | GL6 ABTAUWIDERSTAND | 1 |
| 35 | A00DR100 | TROCKNER | 1 |
| 36 | B00LA111 | TRANSFORMATOR DIFRIZ GLASTÜR | 1 |
| 37 | GR11013008 | WASSERWANNE | 1 |
| 38 | B00FK100 | STECKERKABEL | 1 |
| 39 | B00LA800 | LED LAMPE | 10 |
| 40 | G13003700 | LUFTERSCHUTZFOLIE | 1 |
| 41 | G13005703 | RÜCKWAND | 1 |
| | K16013053 | RÜCKWAND | 1 |
| 42 | C00HR103 | DICHTUNG | |
| 43 | B00REZ106 | WASSERVERDAMPFUNG | 1 |
| 44 | A00FA100 | QUADRATLÜFTER | 1 |
| 45 | P1303784-85 | WASSERVERDUNSTUNGSFOLIE | 1 |
| 46 | K16013050 | RÜCKBLATT | 1 |
| 47 | B1303783 | EDELSTAHL-REGAL | 2 |
| 48 | P1303775 | REGALFÜHRER | 4 |
| | 01A01SG605 | KÜHLGRUPPE | |

