

Mikrowellenherd

GEBRAUCHSANWEISUNG

Modell:SKU: MWM2010

Lesen Sie diese Anleitung sorgfältig durch, bevor Sie Ihren Mikrowellenherd benutzen, und bewahren Sie sie sorgfältig auf. Wenn Sie die Anweisungen befolgen, wird Ihnen Ihr Ofen viele Jahre lang gute Dienste leisten.

BEWAHREN SIE DIESE ANLEITUNG SORGFÄLTIG AUF

VORKEHRUNGEN ZUR VERMEIDUNG EINER MÖGLICHEN EXPOSITION GEGENÜBER ÜBERMÄSSIGER MIKROWELLENERGIE

(a) Versuchen Sie nicht, das Gerät bei geöffneter Tür zu betreiben, da dies zu einer schädlichen Einwirkung von Mikrowellenenergie führen kann. Es ist wichtig, dass die Sicherheitsverriegelungen nicht zerstört oder manipuliert werden.

(b) Legen Sie keine Gegenstände zwischen die Ofenfront und die Tür und achten Sie darauf, dass sich keine Schmutz- oder Reinigungsmittelreste auf den Dichtungsflächen ansammeln.

(c) **WARNUNG:** Wenn die Tür oder die Türdichtungen beschädigt sind, darf der Backofen nicht in Betrieb genommen werden, bis er von einer kompetenten Person repariert wurde.

ANHANG

Wenn das Gerät nicht in einem sauberen Zustand gehalten wird, kann seine Oberfläche beschädigt werden, was die Lebensdauer des Geräts beeinträchtigt und zu einer gefährlichen Situation führt.

Technische Daten

Modell:	SKU: MWM2010
Nennspannung:	230V~ 50Hz
Nenneingangsleistung (Mikrowelle):	1050 W
Nennausgangsleistung (Mikrowelle):	700 W
Nenneingangsleistung (Grill):	1000 W
Kapazität des Backofens:	20L
Drehteller-Durchmesser:	∅ 255 mm
Äußere Abmessungen:	440X345X259mm
Nettogewicht:	Ca. 11kg

WICHTIGE SICHERHEITSANWEISUNGEN

WARNUNG

Um die Gefahr eines Brandes, eines elektrischen Schlages, einer Verletzung von Personen oder einer übermäßigen Belastung durch Mikrowellenenergie bei der Verwendung Ihres Gerätes zu verringern, sollten Sie die folgenden grundlegenden Vorsichtsmaßnahmen beachten:

1. Lesen und befolgen Sie den Hinweis: "VORSICHTSMASSNAHMEN ZUR VERMEIDUNG VON EXZESSIVER MIKROWELLENENERGIE".
2. Dieses Gerät kann von Kindern ab 8 Jahren und darüber sowie von Personen mit verringerten physischen, sensorischen oder geistigen Fähigkeiten oder Mangel an Erfahrung und Wissen benutzt werden, wenn sie beaufsichtigt oder bezüglich des sicheren Gebrauchs des Geräts unterwiesen wurden und die daraus resultierenden Gefahren verstehen.
Kinder dürfen nicht mit dem Gerät spielen. Reinigungs- und Wartungsarbeiten dürfen nicht von Kindern durchgeführt werden, es sei denn, sie sind älter als 8 Jahre und werden beaufsichtigt. Kinder unter 8 Jahren sind von dem Gerät fernzuhalten, wenn sie nicht kontinuierlich beaufsichtigt werden.
3. Bewahren Sie das Gerät und das Kabel außerhalb der Reichweite von Kindern unter 8 Jahren auf.
4. Wenn das Netzkabel beschädigt ist, muss es vom Hersteller, seinem Kundendienst oder einer ähnlich qualifizierten Person ersetzt werden, um eine Gefährdung zu vermeiden (bei Geräten mit Y-Aufsatz).
5. **WARNUNG:** Vergewissern Sie sich, dass das Gerät ausgeschaltet ist, bevor Sie die Lampe auswechseln, um die Gefahr eines Stromschlags zu vermeiden.

6. **WARNUNG:** Es ist gefährlich, wenn eine nicht fachkundige Person Wartungs- oder Reparaturarbeiten durchführt, bei denen eine Abdeckung entfernt werden muss, die vor der Einwirkung von Mikrowellenenergie schützt.
7. **WARNUNG:** Flüssigkeiten und andere Lebensmittel dürfen nicht in verschlossenen Behältern erhitzt werden, da sie explodieren können.
8. Beim Erhitzen von Lebensmitteln in Plastik- oder Papierbehältern ist der Ofen wegen der Entzündungsgefahr zu beobachten.
9. Verwenden Sie nur Geschirr, das für die Verwendung in Mikrowellenherden geeignet ist.
10. Bei Rauchentwicklung das Gerät ausschalten oder den Netzstecker ziehen und die Tür geschlossen halten, um eventuelle Flammen zu ersticken.
11. Das Erhitzen von Getränken in der Mikrowelle kann zu einem verzögerten Eruptionssieden führen, daher ist bei der Handhabung des Behälters Vorsicht geboten.
12. Der Inhalt von Saugflaschen und Gläschen mit Babynahrung ist vor dem Verzehr umzurühren oder zu schütteln und die Temperatur zu überprüfen, um Verbrennungen zu vermeiden.
13. Eier in der Schale und ganze hartgekochte Eier sollten nicht in Mikrowellenherden erhitzt werden, da sie explodieren können, auch wenn die Mikrowellenerhitzung beendet ist.
14. Der Backofen sollte regelmäßig gereinigt und alle Lebensmittelablagerungen entfernt werden.
15. Wenn der Backofen nicht sauber gehalten wird, kann dies zu einer Verschlechterung der Oberfläche führen, die die Lebensdauer des Geräts beeinträchtigen und möglicherweise zu einer gefährlichen Situation führen kann.

16. Das Gerät darf nicht hinter einer Ziertür installiert werden, um eine Überhitzung zu vermeiden. (Dies gilt nicht für Geräte mit Ziertür.)

17. Verwenden Sie nur den für diesen Backofen empfohlenen Temperaturfühler (bei Backöfen mit der Möglichkeit, einen Temperaturfühler zu verwenden).

18. Der Mikrowellenherd darf nicht in einem Schrank aufgestellt werden, es sei denn, er wurde in einem Schrank getestet.

19. Der Mikrowellenherd muss mit geöffneter Ziertür betrieben werden. (bei Backöfen mit Ziertür.)

20. Dieses Gerät ist für die Verwendung in Haushalten und ähnlichen Anwendungen vorgesehen, wie z. B.:

- in Personalküchen in Geschäften, Büros und anderen Arbeitsumgebungen;
- von Kunden in Hotels, Motels und anderen Wohnbereichen;
- Bauernhöfen;
- Bed-and-Breakfast-Umgebungen.

21. Der Mikrowellenherd ist für das Erwärmen von Speisen und Getränken bestimmt. Das Trocknen von Lebensmitteln oder Kleidung und das Erwärmen von Heizkissen, Hausschuhen, Schwämmen, feuchten Tüchern und Ähnlichem kann zu Verletzungs-, Entzündungs- oder Brandgefahr führen.

22. Metallische Behälter für Speisen und Getränke sind beim Garen in der Mikrowelle nicht erlaubt.

23. Das Gerät darf nicht mit einem Dampfreiniger gereinigt werden.

24. Das Gerät ist für den freistehenden Betrieb vorgesehen.

25. Die Rückwand des Geräts muss an einer Wand angebracht werden.

26. Die Geräte sind nicht für den Betrieb mit einer externen Zeitschaltuhr oder einem separaten Fernbedienungssystem vorgesehen.

27. Die Temperatur der zugänglichen Oberflächen kann hoch sein, wenn das Gerät in Betrieb ist.

28. **WARNUNG:** Wenn das Gerät im Kombinationsmodus betrieben wird, sollten Kinder den Ofen aufgrund der entstehenden Temperaturen nur unter Aufsicht von Erwachsenen benutzen.

**SORGFÄLTIG LESEN UND FÜR SPÄTERE
VERWENDUNG AUFBEWAHREN**

Zur Reduzierung des Verletzungsrisikos für Personen

Erdungsinstallation

GEFAHR

Stromschlaggefahr

Das Berühren einiger interner Komponenten kann zu schweren Verletzungen oder zum Tod führen. Nehmen Sie das Gerät nicht auseinander.

VORSICHT

Stromschlaggefahr

Die unsachgemäße Verwendung des Geräts kann zu einem Stromschlag führen. Schließen Sie das Gerät erst dann an eine Steckdose an, wenn es ordnungsgemäß installiert und geerdet ist.

Dieses Gerät muss geerdet werden. Im Falle eines elektrischen Kurzschlusses verringert die Erdung die die Gefahr eines elektrischen Schlages, da der elektrische Strom über einen Ableiter abgeleitet wird.

Dieses Gerät ist mit einem Kabel mit einem Erdungsdraht und einem Erdungsstecker ausgestattet.

Der Stecker muss in eine ordnungsgemäß installierte und geerdete Steckdose eingesteckt werden.

Wenden Sie sich an einen qualifizierten Elektriker oder Servicetechniker, wenn Sie die Erdungsanweisungen nicht vollständig verstanden haben oder wenn Sie Zweifel daran haben, ob das Gerät richtig geerdet ist. Wenn Sie ein Verlängerungskabel benutzen müssen, verwenden Sie nur ein 3-poliges Verlängerungskabel.

1. Es ist ein kurzes Netzkabel vorhanden, um die Gefahr zu verringern, sich in einem längeren Kabel zu verheddern oder darüber zu stolpern.
2. Wenn ein langes Kabel oder ein Verlängerungskabel verwendet wird:
 - 1) Die angegebene elektrische Leistung des Kabelsatzes oder des Verlängerungskabels sollte mindestens so groß sein wie die elektrische Leistung des Geräts.
 - 2) Das Verlängerungskabel muss ein geerdetes 3-adriges Kabel sein.
 - 3) Das lange Kabel sollte so verlegt werden, dass es nicht über die Arbeits- oder Tischplatte gezogen wird, wo es von Kindern gezogen werden kann oder über das es unbeabsichtigt stolpert.

REINIGUNG

Trennen Sie das Gerät unbedingt vom Stromnetz.

1. Reinigen Sie den Garraum des Backofens nach dem Gebrauch mit einem leicht feuchten Tuch.
2. Reinigen Sie das Zubehör wie gewohnt in Seifenlauge.
3. Der Türrahmen und die Dichtung sowie die angrenzenden Teile müssen bei Verschmutzung vorsichtig mit einem feuchten Tuch gereinigt werden.
4. Verwenden Sie keine scharfen Scheuermittel oder Metallschaber, um das Glas der Backofentür zu reinigen, da diese die Oberfläche zerkratzen können, was zu einem Zerspringen des Glases führen kann.
5. Reinigungstipp: Zur leichteren Reinigung der Wände des Garraums, die mit dem Gargut in Berührung kommen können: Geben Sie eine halbe Zitrone in eine Schüssel, fügen Sie 300 ml Wasser hinzu und erhitzen Sie sie 10 Minuten lang auf 100 % Mikrowellenleistung. Wischen Sie den Backofen mit einem weichen, trockenen Tuch sauber.

VORSICHT BEI UTENSILIEN

Gefahr von Personenschäden

Es ist gefährlich, wenn andere Personen als sachkundige Personen Wartungs- oder Reparaturarbeiten durchführen, bei denen eine Abdeckung, die vor Mikrowellenenergie schützt, entfernt wird.

Siehe die Hinweise unter "Materialien, die Sie im Mikrowellenherd verwenden können oder die im Mikrowellenherd vermieden werden sollten". Es kann sein, dass bestimmte nichtmetallische Utensilien nicht sicher für die Mikrowelle geeignet sind. Im Zweifelsfall können Sie das betreffende Utensil nach dem folgenden Verfahren testen.

Utensilien-Test:

1. Füllen Sie einen mikrowellengeeigneten Behälter mit 1 Tasse kaltem Wasser (250 ml) und dem betreffenden Utensil.
2. 1 Minute lang auf höchster Stufe kochen.
3. Fühlen Sie das Geschirr vorsichtig ab. Wenn das leere Kochgeschirr warm ist, darf es nicht für das Kochen in der Mikrowelle verwendet werden.
4. Die Garzeit von 1 Minute darf nicht überschritten werden.

Materialien, die Sie im Mikrowellenherd verwenden können

Utensilien	Bemerkungen
Bräunungsschale	Beachten Sie die Anweisungen des Herstellers. Der Boden der Bräunungsschale muss mindestens 5 mm (3/16 Zoll) über dem Drehteller liegen. Eine falsche Verwendung kann zum Bruch des Drehtellers führen.
Essgeschirr	Nur für die Mikrowelle geeignet. Beachten Sie die Anweisungen des Herstellers. Verwenden Sie kein zerbrochenes oder gesprungenes Geschirr.
Glasbehälter	Nehmen Sie immer den Deckel ab. Nur zum Erhitzen von Lebensmitteln verwenden, bis sie gerade noch warm sind. Die meisten Glasgefäße sind nicht hitzebeständig und können zerbrechen.
Glaswaren	Nur hitzebeständige Ofengläser. Vergewissern Sie sich, dass keine metallischen Verzierungen vorhanden sind. Verwenden Sie kein zerbrochenes oder gesprungenes Geschirr.
Backofen-Kochbeutel	Befolgen Sie die Anweisungen des Herstellers. Nicht mit Metallbändern verschließen. Schlitze anbringen, damit der Dampf entweichen kann.
Pappteller und -becher	Nur zum kurzfristigen Garen/Aufwärmen verwenden. Lassen Sie den Ofen während des Garens nicht unbeaufsichtigt.
Papierhandtücher	Zum Abdecken von Speisen zum Aufwärmen und Absorbieren von Fett. Nur unter Aufsicht zum kurzfristigen Kochen verwenden.
Pergamentpapier	Verwenden Sie es als Abdeckung, um Spritzer zu vermeiden, oder als Umschlag zum Dämpfen.
Kunststoff	Nur für die Mikrowelle geeignet. Befolgen Sie die Anweisungen des Herstellers. Sie sollten mit dem Hinweis "mikrowellensicher" gekennzeichnet sein. Einige Kunststoffbehälter werden weich, wenn die darin enthaltenen Lebensmittel heiß werden. "Kochbeutel" und fest verschlossene Plastikbeutel sollten entsprechend den Anweisungen auf der Verpackung aufgeschlitzt, durchstochen oder belüftet werden.
Plastikfolie	Nur für die Mikrowelle geeignet. Zum Abdecken von Speisen während des Kochens verwenden, um die Feuchtigkeit zu bewahren. Die Frischhaltefolie darf die Lebensmittel nicht berühren.
Thermometer	Nur mikrowellengeeignet (Fleisch- und Süßigkeitenthermometer).
Wachspapier	Als Abdeckung verwenden, um Spritzer zu vermeiden und die Feuchtigkeit zu speichern.

Zu vermeidende Materialien im Mikrowellenherd

Utensilien	Bemerkungen
Aluminium-Schale	Kann zu Lichtbogenbildung führen. Speisen in eine mikrowellengeeignete Schale geben.
Lebensmittelkarton mit Metallgriff	Kann zu Lichtbogenbildung führen. Speisen in eine mikrowellengeeignete Schale geben.
Utensilien aus Metall oder mit Metallbeschlägen	Metall schirmt die Lebensmittel vor der Mikrowellenenergie ab. Metallverkleidungen können Lichtbögen verursachen.
Metall-Drahtbinder	Dies kann zu Lichtbögen führen und einen Brand im Backofen verursachen.
Papiertüten	Kann einen Brand im Backofen verursachen.
Kunststoffschaum	Kunststoffschaum kann schmelzen oder die Flüssigkeit im Inneren verunreinigen, wenn er hohen Temperaturen ausgesetzt wird.
Holz	Holz trocknet bei der Verwendung im Mikrowellenherd aus und kann splintern oder reißen.

AUFSTELLEN DES BACKOFENS

Bezeichnungen von Backofenteilen und Zubehör

Nehmen Sie den Backofen und alle Materialien aus dem Karton und dem Backraum. Ihr Backofen wird mit dem folgenden Zubehör geliefert:

Glastablett	1
Drehtellerring-Baugruppe	1
Gebrauchsanweisung	1

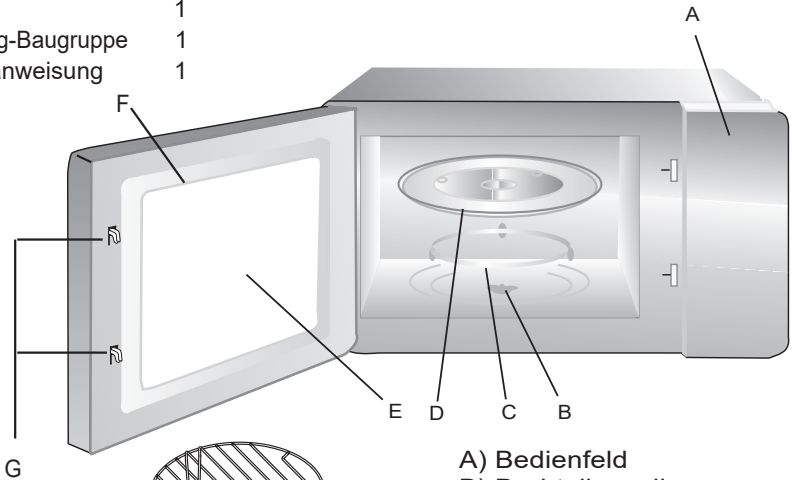

- A) Bedienfeld
- B) Drehtellerwelle
- C) Drehtellerring-Baugruppe
- D) Glasplatte
- E) Beobachtungsfenster
- F) Türbaugruppe
- G) Sicherheitsverriegelungssystem

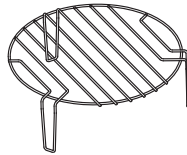

Grillrost (kann nicht in der Mikrowelle verwendet werden und muss auf die Glasschale gelegt werden)

Installation der Drehscheibe

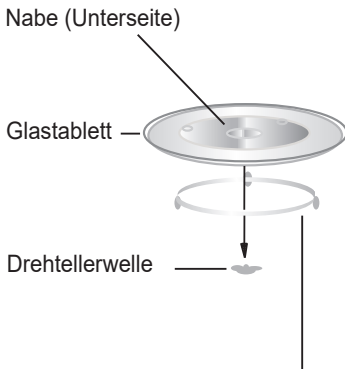

Montage des Drehtellerrings

- a. Stellen Sie das Glastablett niemals auf den Kopf. Das Glastablett darf niemals eingengt werden.
- b. Während des Garvorgangs müssen immer sowohl der Glasträger als auch der Drehtellerring verwendet werden.
- c. Alle Lebensmittel und Lebensmittelbehälter werden zum Garen immer auf das Glastablett gestellt.
- d. Wenn die Glasschale oder der Drehtellerring Risse aufweist oder bricht, wenden Sie sich an das nächste autorisierte Servicezentrum.

Einbau der Arbeitsplatte

Entfernen Sie sämtliches Verpackungsmaterial und Zubehör. Prüfen Sie den Backofen auf Beschädigungen, wie z. B. Beulen oder eine zerbrochene Tür. Installieren Sie den Backofen nicht, wenn er beschädigt ist.

Gehäuse: Entfernen Sie alle Schutzfolien auf der Oberfläche des Mikrowellengehäuses. Entfernen Sie nicht die hellbraune Glimmerabdeckung, die zum Schutz des Magnetrons am Garraum angebracht ist.

Installation

1. Wählen Sie eine ebene Fläche, die genügend Freiraum für die Ansaug- und/oder Auslassöffnungen bietet.

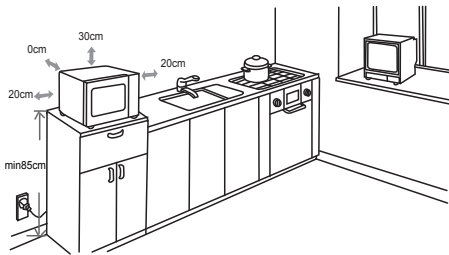

(1) Die Mindestaufstellhöhe beträgt 85 cm.

(2) Die Rückwand des Geräts muss an einer Wand stehen. Lassen Sie einen Mindestabstand von 30 cm über dem Ofen und einen Mindestabstand von 20 cm zwischen dem Ofen und den angrenzenden Wänden.

(3) Die Füße am Boden des Ofens dürfen nicht entfernt werden.

(4) Das Blockieren der Einlass- und/oder Auslassöffnungen kann den Backofen beschädigen.

(5) Stellen Sie den Ofen so weit wie möglich von Radios und Fernsehgeräten entfernt auf. Der Betrieb des Mikrowellenofens kann zu Störungen des Radio- oder Fernsehempfangs führen.

2. Schließen Sie den Backofen an eine normale Haushaltssteckdose an. Vergewissern Sie sich, dass die Spannung und die Frequenz mit der auf dem Typenschild angegebenen Spannung und Frequenz übereinstimmen.

WARNUNG: Stellen Sie den Backofen nicht über einem Herd oder einem anderen Wärme erzeugenden Gerät auf. Wenn der Backofen in der Nähe oder über einer Wärmequelle installiert wird, könnte er beschädigt werden und die Garantie würde erlöschen.

Die zugängliche Oberfläche kann während des Betriebs heiß sein.



Bedienfeld

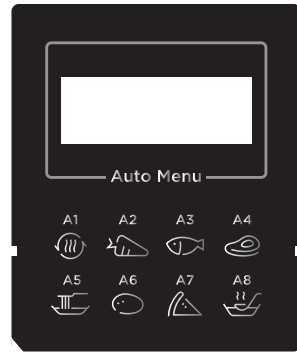
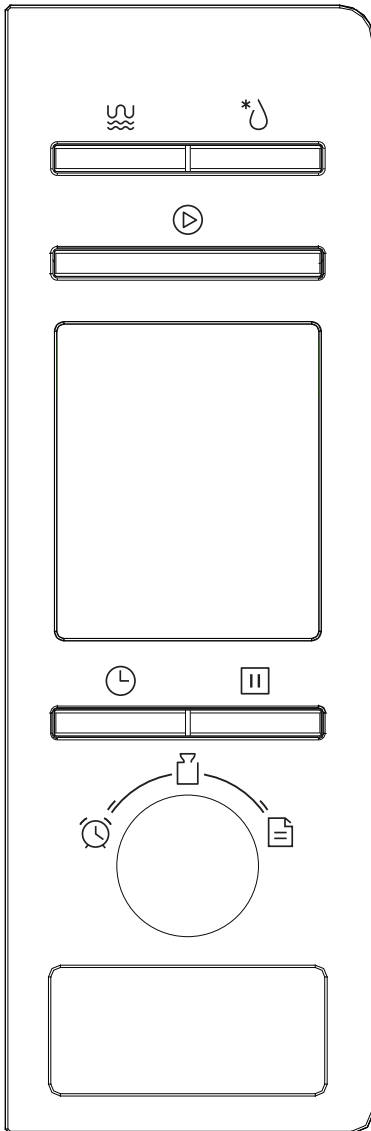

Auto-Menü			
A1	A2	A3	A4
Aufwärmen	Gemüse	Fisch	Fleisch
A5	A6	A7	A8
Pasta	Kartoffel	Pizza	Suppe

 Mikro. Grill/ Kombi

 * Gewicht/ Zeit Auftauung

 — Uhr
 — Timer für die Küche

 Auto-Menü

 Stopp/ Löschen

 Start/+30 Sek. / Bestätigung

GEBRAUCHSANWEISUNG

Dieser Mikrowellenherd verfügt über eine moderne elektronische Steuerung, mit der die Garparameter so eingestellt werden können, dass sie Ihren Bedürfnissen beim Kochen besser entsprechen.

1. Uhr Einstellung

Wenn der Mikrowellenherd unter Strom steht, zeigt der Herd "0:00" an und der Summer ertönt einmal.

- 1) Drücken "Uhr/ Küchen-Timer" einmal, dann blinken die Stundenzahlen.

- 2) Drehen  " um die Stundenzahlen einzustellen, sollte die Eingabezeit zwischen 0--23 liegen."

- 3) Drücken "Uhr/ Küchen-Timer" die Minutenzahlen blinken.

- 4) Drehen  ", um die Minutenzahlen einzustellen, sollte die Eingabezeit zwischen 0 und 59 liegen."

- 5) Drücken Sie "Uhr/ Küchentimer" um die Einstellung der Uhr zu beenden. ":" wird blinken.

Hinweis: 1) Wenn die Uhr nicht eingestellt ist, funktioniert sie nicht, wenn sie angeschaltet ist.
Wenn Sie während der Uhreinstellung die Taste " STOP/CLEAR " drücken oder eine Minute lang nichts tun, verlässt der Ofen die Einstellung.

2. Küchentimer

- 1) Drücken "Uhr/ Küchen-Timer" zweimal, auf dem Bildschirm wird "00:00" angezeigt.

- 2) Drehen  " um den richtigen Timer einzugeben. (Die maximale Garzeit beträgt 95 Minuten.)

- 3) Drücken "START/+30SEC./ CONFIRM," um die Einstellung zu bestätigen.

- 4) Wenn die Küchenzeit erreicht ist, erlischt die Uhranzeige. Der Summer ertönt 5 Mal. Wenn die Uhr eingestellt wurde (24-Stunden-System), wird auf dem Bildschirm die aktuelle Uhrzeit angezeigt. Hinweis: Die Küchenzeit unterscheidet sich vom 24-Stunden-System. Der Küchentimer ist eine Zeitschaltuhr.

3. Garen in der Mikrowelle

1) Drücken Sie die Taste " MICRO./GRILL/COMBI. Taste" einmal, und "P100" wird angezeigt.

2) Drücken Sie " MICRO./GRILL/COMBI.  . "P100", "P80", "P50", "P30", "P10" werden nacheinander angezeigt.

3) Bestätigen Sie mit " START/+30SEC./ CONFIRM ".

4) Drehen  ", um die Garzeit einzustellen. (Die Zeiteinstellung sollte zwischen 0:05 und 95:00 liegen).

5) Drücken Sie "START/+30SEC./ CONFIRM", um den Garvorgang zu starten.

HINWEIS: Die Schrittgrößen für die Einstellzeit des Kodierschalters sind wie folgt:

0---1 min	5 Sekunden	10---30 min	: 1 Minute
1---5 min:	10 Sekunden	30---95 min	: 5 Minuten
5---10 min:	30 Sekunden		

Mikrowellenleistungsdiagramm

Taste	Einmal	Zweimal	Dreimal	4 Mal	5 Mal
Mikrowellenleistung	100%	80%	50%	30%	10%

4. Garen auf dem Grill

1) Drücken Sie die Taste "MICRO./GRILL/COMBI. Taste" einmal, und "P100" wird angezeigt.

2) Drücken Sie " MICRO./GRILL/COMBI. " mehrmals oder drehen Sie  ", um die Grillleistung zu wählen.

3) Drücken Sie " START/+30SEC./CONFIRM " zur Bestätigung, wenn auf dem Bildschirm "G" angezeigt wird.

4) Drehen Sie  ", um die Grillzeit einzustellen. (Die Zeiteinstellung sollte zwischen 0:05 und 95:00 liegen).

5) Drücken Sie " START/+30SEC./ CONFIRM ", um den Garvorgang zu starten.

Hinweis: Wenn die Hälfte der Grillzeit verstrichen ist, ertönt der Backofen zweimal, was normal ist.

Um einen besseren Grilleffekt zu erzielen, sollten Sie das Grillgut umdrehen, die Tür schließen und dann " START/+30SEC./ CONFIRM " drücken, um den Garvorgang fortzusetzen. Wenn keine Bedienung erfolgt, arbeitet das Gerät weiter.

5. Kombiniertes Garen

- 1) Drücken Sie die Taste "MICRO./GRILL/COMBI. Taste" einmal, und "P100" wird angezeigt.

- 2) Drücken Sie "MICRO./GRILL/COMBI." mehrmals oder drehen Sie , um die Kombinationsleistung zu wählen. "C-1(55% Mikrowelle+45%Grill)" und "C-2(36%Mikrowelle+64%Grill)" werden nacheinander angezeigt.

- 3) Drücken Sie "START/+30SEC./ CONFIRM " um zu bestätigen.

- 4) Drehen Sie , um die Garzeit einzustellen. (Die Zeiteinstellung sollte 0:05- 95:00 betragen.)

- 5) Drücken Sie " START/+30SEC./ CONFIRM ", um den Garvorgang zu starten.

6. Schnelles Garen

- 1) Drücken Sie im Wartezustand die Taste " START/+30SEC./ CONFIRM ", um 30 Sekunden lang mit 100 % Leistungsstufe zu garen. Mit jedem Druck auf dieselbe Taste können 30 Sekunden verlängert werden. Die maximale Garzeit beträgt 95 Minuten.

- 2) Drücken Sie während des Mikrowellen-, Grill- und Kombigarens und des Auftauvorgangs die Taste " START/+30SEC./CONFIRM ", um die Garzeit zu verlängern.

- 3) Drehen Sie im Wartezustand  " nach links, um die Garzeit direkt zu wählen.
Nachdem Sie die Zeit gewählt haben, drücken Sie "START/+30SEC./ CONFIRM ", um den Garvorgang zu starten. Die Leistung der Mikrowelle beträgt 100%.
Hinweis: Im Zustand des automatischen Menüs und der Gewichtsabtauung kann die Garzeit nicht durch Drücken von "START/+30SEC./ CONFIRM" verlängert werden.

7. Abtauen nach Gewicht

- 1) Drücken Sie einmal auf "GEWICHT/ZEITABSCHNITT", auf dem Bildschirm wird das Standardgewicht "dEF1" angezeigt.

- 2) Drehen Sie , um das Gewicht der Lebensmittel auszuwählen. Der Gewichtsbereich beträgt 100-2000 g.

- 3) Drücken Sie die Taste " START/+30SEC./ CONFIRM ", um die Abtauung zu starten.

8. Abtauen nach Zeit

1) Drücken Sie zweimal die Taste "GEWICHT/ZEIT ABFROSTEN", auf dem Bildschirm erscheint "dEF2".

2) Drehen Sie  ", um die Garzeit zu wählen.

3) Drücken Sie die Taste " START/+30SEC./ CONFIRM ", um die Abtauung zu starten. **Hinweis:** Die Abtauleistung ist P30. Sie kann nicht geändert werden.

9. Auto-Menü

1) Drehen Sie im Wartezustand "  " nach rechts, um das Menü von "A-1" bis "A-8" zu wählen;

2) Drücken Sie "START/+30SEC./ CONFIRM ", um das gewählte Menü zu bestätigen;

3) Drehen Sie "  ", um das Gewicht der Lebensmittel auszuwählen;

4) Drücken Sie "START/+30SEC./ CONFIRM ", um den Garvorgang zu starten;

5) Nach Beendigung des Garvorgangs ertönt der Summer fünfmal.

10. Mehrstufiges Garen

Es können maximal zwei Stufen eingestellt werden. Wenn eine Stufe aufgetaut wird, sollte sie auf die erste Stufe gestellt werden. Nach jeder Stufe ertönt der Summer einmal und die nächste Stufe beginnt.

Hinweis: Das Auto-Menü kann nicht als eine von mehreren Stufen eingestellt werden.

Beispiel: Sie wollen die Lebensmittel 5 Minuten lang auftauen und dann 7 Minuten lang mit 80 % Mikrowellenleistung garen. Die Schritte sind die folgenden:

1) Drücken Sie zweimal die Taste "GEWICHT/ZEIT DEFROST", auf dem Bildschirm wird "dEF2" angezeigt.

2) Drehen Sie  ", um die Auftauzeit von 5 Minuten einzustellen;

3) Drücken Sie einmal auf "MICRO./GRILL/COMBI.";

2) Drehen Sie  ", um 80% Mikrowellenleistung zu wählen, bis "P80" angezeigt wird;

5) Bestätigen Sie mit " START/+30SEC./ CONFIRM ";

2) Drehen Sie  ", um die Garzeit von 7 Minuten einzustellen;

7) Drücken Sie "START/+30SEC./ CONFIRM ", um den Garvorgang zu starten.

11. Nachfragende Funktion

1) In den Betriebsarten Mikrowelle, Grill und Kombination drücken Sie "MICRO./GRILL/COMBI.", die aktuelle Leistung wird 3 Sekunden lang angezeigt.

2) Drücken Sie während des Garvorgangs die Taste "Uhr/Küchentimer", um die aktuelle Zeit zu überprüfen. Sie wird 3 Sekunden lang angezeigt.

12. Sperrfunktion für Kinder

Sperrn: Drücken Sie im Wartezustand 3 Sekunden lang "STOP/CLEAR", es ertönt ein langer "Piepton", der den Eintritt in den Kindersicherungszustand anzeigt.

Sperre aufheben: Drücken Sie im gesperrten Zustand 3 Sekunden lang "STOP/CLEAR", dann ertönt ein langer Piepton, der anzeigt, dass die Sperre aufgehoben ist.

13. Spezifikation

1) Der Summer ertönt einmal beim Drehen des Knopfes zu Beginn;

2) START/+30SEC./ CONFIRM " muss gedrückt werden, um den Garvorgang fortzusetzen, wenn die Tür während des Garvorgangs geöffnet wird;

3) Wenn nach der Einstellung des Garprogramms die Taste "START/+30SEC./CONFIRM" nicht innerhalb von 1 Minute gedrückt wird.

So erscheint die aktuelle Uhrzeit auf dem Display. Die Einstellung wird abgebrochen.

4) Der Summer ertönt einmal bei effizientem Drücken, ineffektives Drücken führt zu keiner Reaktion.

5) Der Summer ertönt fünfmal, um Sie daran zu erinnern, dass der Kochvorgang beendet ist.

Auto-Menü Tabelle

Menü	Gewicht	Anzeige
A-1 AUTO AUFHEIZEN	200g	200
	400g	400
	600g	600
A-2 GEMÜSE	200g	200
	300g	300
	400g	400
A-3 FISCH	250g	250
	350g	350
	450g	450
A-4 FLEISCH	250g	250
	350g	350
	450g	450
A-5 PASTA	50g(mit Wasser 450 ml)	50
	100g(mit Wasser 800 ml)	100
A-6 KARTOFFEL	200g	200
	400g	400
	600g	600
A-7 PIZZA	200g	200
	400g	400
A-8 SUPPE	200 ml	200
	400 ml	400

Störungsbeseitigung

Normal	
Mikrowellenherd stört den TV-Empfang	Der Radio- und Fernsehempfang kann beim Betrieb des Mikrowellenofens gestört werden. Ähnlich verhält es sich mit der Störung von kleinen Elektrogeräten wie Mixer, Staubsauger und Ventilator. Das ist normal.
Ofenlicht dimmen	Beim Garen im Mikrowellenherd mit niedriger Leistung kann das Licht des Ofens schwächer werden. Das ist normal.
Dampfansammlung an der Tür, heiße Luft aus den Lüftungsöffnungen	Beim Kochen kann Dampf aus den Lebensmitteln austreten. Der meiste Dampf entweicht aus den Lüftungsöffnungen. Ein Teil kann sich jedoch an einem kühlen Ort wie der Backofentür ansammeln. Das ist normal.
Der Backofen wurde versehentlich gestartet, ohne dass Lebensmittel drin waren.	Es ist verboten, das Gerät zu betreiben, wenn sich keine Lebensmittel darin befinden. Das ist sehr gefährlich.

Probleme	Mögliche Ursache	Abhilfe
Backofen kann nicht gestartet werden	(1) Das Netzkabel ist nicht richtig eingesteckt.	Stecker ziehen. Dann nach 10 Sekunden wieder einstecken.
	(2) Die Sicherung brennt durch oder der Schutzschalter funktioniert.	Sicherung auswechseln oder Schutzschalter zurücksetzen (Reparatur durch Fachpersonal unseres Unternehmens)
	(3) Probleme mit der Steckdose.	Steckdose mit anderen Elektrogeräten testen.
Der Backofen heizt nicht.	(4) Tür schließt nicht richtig.	Tür gut schließen.



Gemäß der Richtlinie über Elektro- und Elektronik-Altgeräte (Waste of Electrical and Electronic Equipment) (WEEE) müssen Elektro- und Elektronik-Altgeräte getrennt gesammelt und behandelt werden. Sollten Sie zu irgendeinem Zeitpunkt in der Zukunft dieses Produkt entsorgen müssen, entsorgen Sie es bitte NICHT über den Hausmüll. Bitte bringen Sie dieses Produkt zu WEEE-Sammelstellen, sofern vorhanden.