

# FWK400-E WK473 Elektro Frittenwanne



Vielen Dank, dass Sie sich für unsere Produkte entschieden haben. Bitte lesen Sie die Bedienungsanleitung sorgfältig durch, bevor Sie das Gerät benutzen.

## **ACHTUNG**

Dieses Gerät ist für das sichere und produktive Verarbeiten, Garen und Aufwärmen von Lebensmitteln konzipiert. Der Benutzer dieses Geräts trägt die Verantwortung dafür, dass das Gerät ordnungsgemäß und sicher verwendet wird. Alle Anweisungen in diesem Handbuch sowie die Anforderungen der örtlichen, staatlichen und bundesstaatlichen Gesetze müssen strikt befolgt werden.

## **WARNUNG**

Eine unsachgemäße Installation, Einstellung, Änderung, Wartung oder Instandhaltung kann zu Sachschäden, Verletzungen oder Tod führen.

Lesen Sie die Bedienungsanleitung sorgfältig durch.

## **SICHERHEIT**

Verwenden Sie keine brennbaren Materialien in der Nähe dieses Geräts.

## **1. TECHNISCHE DATEN**

<b>Modell</b>	<b>Maße</b>	<b>Spannung/ Frequenz</b>	<b>Leistung</b>
FWK400-E	400*705*540	220-240V/50HZ	1.17KW
WK473	400*705*540	220-240V/50HZ	1.17KW

## **2. INSTALLATION**

- Bitte stellen Sie das Gerät auf eine ebene Fläche, weit entfernt von brennbaren Materialien.
- Bitte installieren Sie einen geeigneten Netzschalter, eine Sicherung und einen Fehlerstromschutzschalter in der Nähe des Geräts.
- Die Spannung muss mit den oben genannten technischen Daten übereinstimmen.
- Das Gerät ist mit einem Schutzschalter ausgestattet.

- Reparaturen sollten nur von qualifizierten Technikern durchgeführt werden.

### 3. BETRIEB

3.1 Schließen Sie das Gerät an das Stromnetz an, die grüne Netzkontrollleuchte leuchtet auf.

3.2 Schalten Sie das Gerät ein,

3.3 Trennen Sie das Gerät nach dem Betrieb vom Stromnetz.

### 4. TECHNISCHE ZEICHNUNG

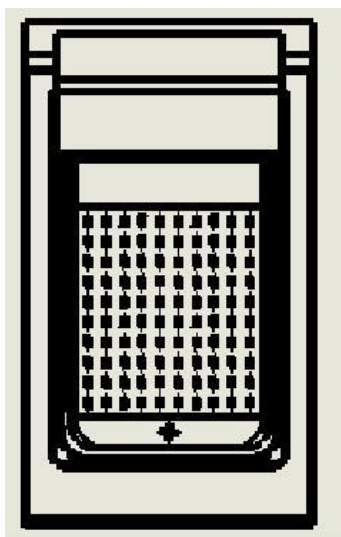
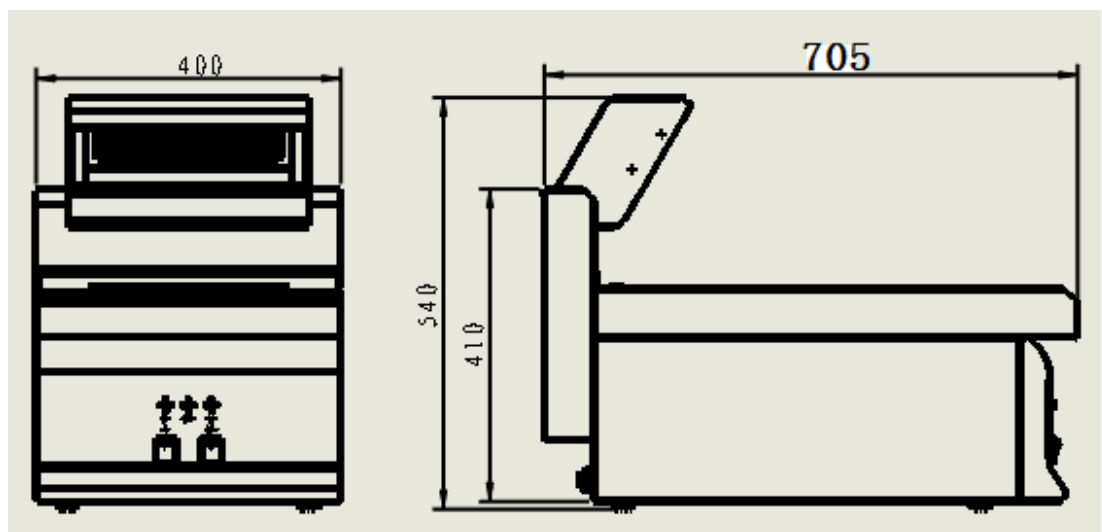

## **5. TÄGLICHE ÜBERPRÜFUNG**

Überprüfen Sie das Gerät vor und nach dem Gebrauch. Vergewissern Sie sich vor dem Gebrauch, dass das Gerät nicht schief steht. Vergewissern Sie sich, dass das Netzkabel nicht beschädigt ist. Achten Sie darauf, dass während des Gebrauchs kein unangenehmer Geruch entsteht. Das Gerät sollte keine ungewöhnlichen Geräusche machen.

**Wichtig! Bewahren Sie dieses Handbuch auf.**