

## INHALTSVERZEICHNISS

---

<b>A</b>	<b>ALLGEMEINE EMPFEHLUNG</b> .....	<b>Seite 2</b>
A1	BESCHREIBUNG .....	Seite 3
A2	TECHNISCHE INFORMATIONEN .....	Seite 3
A3	TRANSPORT .....	Seite 4
A4	ENTPACKEN .....	Seite 4
<b>B</b>	<b>MONTAGE</b> .....	<b>Seite 4</b>
<b>C</b>	<b>ALLGEMEINE HINWEISE</b> .....	<b>Seite 5</b>
<b>D</b>	<b>ANWENDUNG DER MASCHINE</b> .....	<b>Seite 6</b>
<b>E</b>	<b>REINIGUNG und WARTUNG</b> .....	<b>Seite 7</b>
<b>F</b>	<b>FEHLER BEHEBUNG</b> .....	<b>Seite 8</b>
<b>G</b>	<b>ERSATZTEILE DEMONTAGE LISTE</b> .....	<b>Seite 9</b>
<b>H</b>	<b>ELEKTRISCHER SCHALTPLAN</b> .....	<b>Seite 15</b>

## A ALLGEMEINE EMPFEHLUNG

---

Bitte lesen sie die Gebrauchsanweisung sorgfaeltig ganz durch, bevor sie das Geraet installieren und in betrieb nehmen. Die falsche Installation oder der Austausch der Teile kann zu Schaeden der Maschine oder zu Schaeden des Personals f#u#hren. F#u#r schaeden die durch das Nichtbeachten der Anweisungen, durch den Missbrauch, durch die Fahrlaessigkeit oder durch die falsche Installation entstehen, ist der Hersteller nicht verantwortlich. Wenn die Maschine nicht sachgemaes bedient wird, erlischt die Garantie.

1. Bitte bewahren sie das Handbuch sorgfaeltig an einem sicheren und griffbereiten Ort auf.
2. **Die Installation muss nach den Vorschriften und den Anweisungen des jeweiligen Landes durchgef#u#hrt werden. Bitte die Maschine nur von qualifiziertem fachpersonal installieren lassen.**
3. Die Maschine darf nur von ausgebildetem Personal bedient werden.
4. Bei einer Fehlfunktion (Defekt) der Maschine, die Maschine ausschalten. Die Maschine nur vom Hersteller und zugelassene fachpersonal reparieren lassen. Fragen sie nach Original-Ersatzteilen.

# SERVICE THEKE -NEUTRAL

## A1 BESCHREIBUNG

\*Die Maschine ist speziell für den Einsatz in Gross-Küchen konztruierte Service Theke.

Code	Mase (mm)	Gewicht (Kg)	Verpackungs-Mase (mm)
EMP.NS.10	600x790x850	66	720x950x1550
EMP.NS.30	900x790x850	70	1020x950x1550
EMP.NS.50	1150x790x850	85	1370x950x1550
EMP.NS.70	1500x790x850	95	1620x950x1550
EMP.NS.90	1800x790x850	105	2120x950x1550

## A2 TECHNISCHE INFORMATIONEN

Code	Kapaz. (stck/leis.)	Leis. (Kw)	Betriebsspannung (V)	Kabel QU. (mm <sup>2</sup> )
EMP.NS.10	200	220	3x1,5	* Holz deko * obere Fach gruppe * Schiebe Stand * Gebogene Glas * Granit Tablett
EMP.NS.30	200	220	3x1,5	
EMP.NS.50	200	220	3x1,5	
EMP.NS.70	200	220	3x1,5	
EMP.NS.90	200	220	3x1,5	

## A3 TRANSPORT

---

\*Die Maschine kann nicht mit der Hand transportiert werden. Benutzen sie deswegen ein geeignetes Fahrzeug, ein Gabelstapler oder ein Hubwagen (Die Gabeln müssen mit überwiegendem Anteil unter der Maschine sein).

## A4 ENTPACKEN

---

\*Das Gerät sollte in Übereinstimmung mit den geltenden Vorschriften geöffnet werden. Die Metallteile, die mit dem Lebensmittel in berührung kommen sind aus Edelstahl. Alle Kunststoffteile sind mit einem Symbol gekennzeichnet.

\*Kontrollieren sie die Maschine auf Transportschäden und vollständigkeit.

## B MONTAGE

---

\*Stellen sie die Maschine auf eine harte und ebene Oberflaeche um es vor Kipp- und Strurzgefahren zu schützen.

\*Nur von die von uns reistrierte und lizenzierte oder anerkannte Firmen und Personen dürfen die Geraete installieren und Kundendienst durchführen.

\*Der Stromanschluss muss von qualifiziertem und befugtem Personal durchgeführt werden.

\*Stellen sie sicher, das die Netzspannung der vom Hersteller angegebenen Betriebsspannung entspricht.



Die Erdung der Maschine muss mit dem Normen und Sicherheitsvorschriften übereinstimmen.









\*Die Erdung der Maschine, muss an die naehste Erdungsschiene angeschlossen werden.

\*Der Elektrische Anschluss, Hauptsicherung und die Lecksicherung sollte mit den geltenden vorschriften und Regeln übereinstimmen.

# SERVICE THEKE -NEUTRAL

## C ALLGEMEINE HINWEISE

---

-  \*Die Maschine nur in ausreichend beleuchteten Räumlichkeiten benutzen.
-  \*Benutzen Sie keine beweglichen Produkte.
-  \*Die Maschine bitte nicht neben brennbaren oder explosiven Stoffen stellen.
-  \*Die Maschine nicht unnötig im Leerlauf lassen.
-  \*Beachten Sie die Kapazität der Maschine.
-  \*Benutzen Sie passende Sicherheitsbekleidung.
-  \*Falls die Maschine brennt oder in Flammen aufgeht, nicht in Panik geraten, (falls vorhanden) Gasventil oder Elektroschalter ausschalten. Benutzen Sie einen Feuerlöscher. Auf keinen Fall Wasser benutzen.
-  \*Schäden, die durch die fehlende Erdung verursacht werden, werden nicht von der Garantie abgedeckt.
-  \*Legen Sie keine schweren Produkte auf die Maschine.

# SERVICE THEKE -NEUTRAL

## D ANWENDUNG DER MASCHINE

\*Kontroll Paneel ;

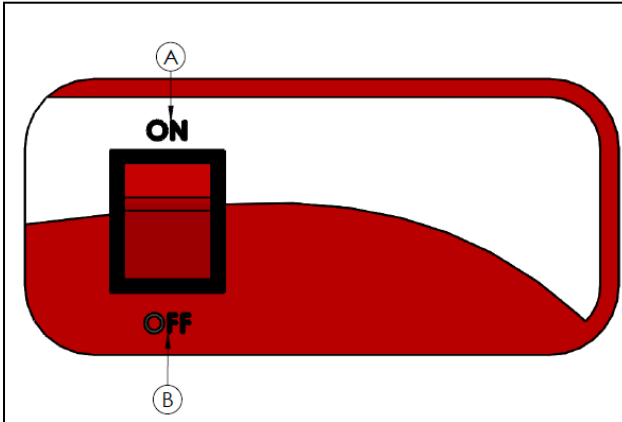

**A** : Beleuchtung EIN  
**B** : Beleuchtung AUS

\*Anwendung ;

- Vor der Inbetriebnahme die Aussenflaeche und die obere Platte reinigen und trocknen.
- Den Stecker für die Beleuchtung einstecken.
- Die Produkte auf die obere Platte legen und servieren.
- Den Stecker der Beleuchtung ausstecken.

# SERVICE THEKE -NEUTRAL

## **E REINIGUNG und WARTUNG**

---

### ➤ **Nach jeder anwendung erforderlich;**

- Achten sie darauf das bei der Reinigung der Maschine der Stecker ausgesteckt und der Schalter ausgeschaltet ist.
- Die Aussenflaeche mit einem feuchten Tuch reinigen.
- Die Innenflaeche der Maschine mit Seifenwasser und einem Tuch abwischen, und danach abtrocknen.
- Achten sie darauf das das benutzte Reinigungsmittel hygienisch und desinfizierend ist.
- Benutzen sie bei der Reinigung keine Saeure und aetzende Reinigungsmittel.
- Die Maschine nicht mit Spritz Wasser waschen. Kurzschluss gefahr!

### ➤ **In regelmaesigen abstaenden erforderlich;**

- Die Wartung der Maschine darf nur von befugtem Personal durchgefuehrt werden.
- Die obere Glas-Fach gruppe mit einem feuchten Tuch reinigen.
- In regelmaesigen abstaenden die obere Beleuchtung mit einem Tuch reinigen.

## F FEHLER BEHEBUNG

---

<b>INNEN BELEUCHTUNG FUNKTIONIERT NICHT</b>	<ol style="list-style-type: none"><li>1. Kontrollieren sie ob der Stecker der Maschine gesteckt ist.</li><li>2. Überprüfen sie die Stromverbindung.</li><li>3. Glüh birne auswechseln wenn nötig.</li></ol>
---	---



- |   |
|---|
| <ul style="list-style-type: none"><li>• Die Servicetheke arbeitet nicht zufrieden stellend.</li><li>• Wenn einer der Sicherheitsvorkehrungen nicht funktioniert.<ul style="list-style-type: none"><li>➤ Das Geraet nicht in betrieb nehmen!</li></ul></li></ul> |
|---|

**\*DEN KUNDENDIENST KONTAKTIEREN.**



# SERVICE THEKE -NEUTRAL

## G ERSATZTEILE DEMONTAGE LISTE

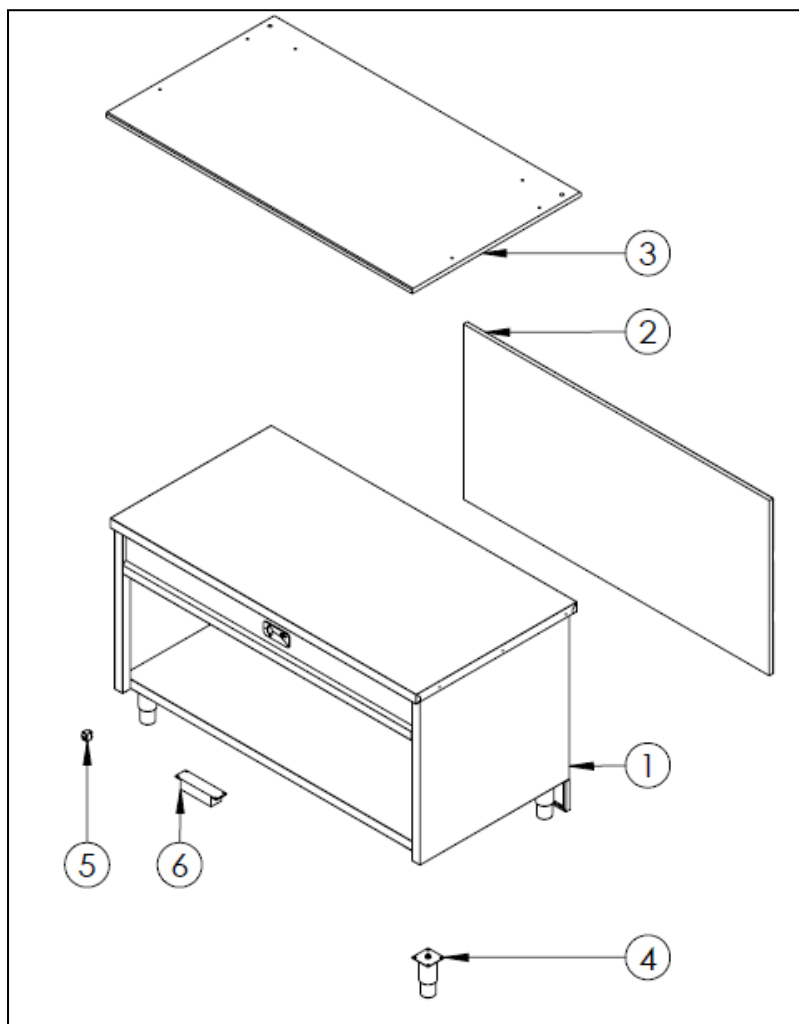

EMP.NS.10 - 30 - 50 - 70 - 90

## G ERSATZTEILE DEMONTAGE LISTE

<b>GERAETE CODE: EMP.NS.10</b>		
<b>NUMMER</b>	<b>TEILE BEZEICHNUNG</b>	<b>TEILE CODE</b>
1	RAHMEN	Y.EMP.NS.10.1001
2	PRESSHOLZ	Y.EMP.NS.10.1002
3	GRANIT	Y.EMP.NS.10.1003
4	FUSS	Y.EMP.NS.10.1004
5	SCHALTER	Y.EMP.NS.10.1005
6	LED-MOTOR	Y.EMP.NS.10.1006

<b>GERAETE CODE: EMP.NS.30</b>		
<b>NUMMER</b>	<b>TEILE BEZEICHNUNG</b>	<b>TEILE CODE</b>
1	RAHMEN	Y.EMP.NS.30.1001
2	PRESSHOLZ	Y.EMP.NS.30.1002
3	GRANIT	Y.EMP.NS.30.1003
4	FUSS	Y.EMP.NS.30.1004
5	SCHALTER	Y.EMP.NS.30.1005
6	LED-MOTOR	Y.EMP.NS.30.1006

<b>GERAETE CODE: EMP.NS.50</b>		
<b>NUMMER</b>	<b>TEILE BEZEICHNUNG</b>	<b>TEILE CODE</b>
1	RAHMEN	Y.EMP.NS.50.1001
2	PRESSHOLZ	Y.EMP.NS.50.1002
3	GRANIT	Y.EMP.NS.50.1003
4	FUSS	Y.EMP.NS.50.1004
5	SCHALTER	Y.EMP.NS.50.1005
6	LED-MOTOR	Y.EMP.NS.50.1006

<b>GERAETE CODE: EMP.NS.70</b>		
<b>NUMMER</b>	<b>TEILE BEZEICHNUNG</b>	<b>TEILE CODE</b>
1	RAHMEN	Y.EMP.NS.70.1001
2	PRESSHOLZ	Y.EMP.NS.70.1002
3	GRANIT	Y.EMP.NS.70.1003
4	FUSS	Y.EMP.NS.70.1004
5	SCHALTER	Y.EMP.NS.70.1005
6	LED-MOTOR	Y.EMP.NS.70.1006

<b>GERAETE CODE: EMP.NS.90</b>		
<b>NUMMER</b>	<b>TEILE BEZEICHNUNG</b>	<b>TEILE CODE</b>
1	RAHMEN	Y.EMP.NS.90.1001
2	PRESSHOLZ	Y.EMP.NS.90.1002
3	GRANIT	Y.EMP.NS.90.1003
4	FUSS	Y.EMP.NS.90.1004
5	SCHALTER	Y.EMP.NS.90.1005
6	LED-MOTOR	Y.EMP.NS.90.1006

# SERVICE THEKE -NEUTRAL

## G ERSATZTEILE DEMONTAGE LISTE

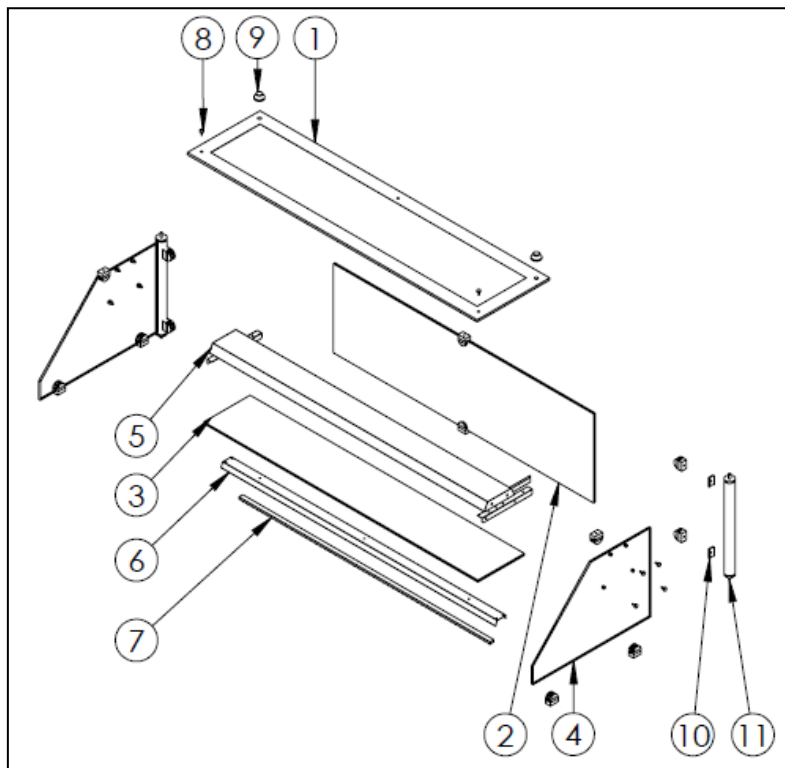

OBERE GLAS GRUPPE

# SERVICE THEKE -NEUTRAL

## G ERSATZTEILE DEMONTAGE LISTE

### GERAETE CODE: EMP.NS.10.USC.T

NUMMER	TEILE BEZEICHNUNG	TEILE CODE
1	OBERE GLAS	Y.EMP.NS.10.USC.T.1001
2	VORDERE GLAS	Y.EMP.NS.10.USC.T.1002
3	SEITEN GLAS	Y.EMP.NS.10.USC.T.1003
4	GLAS REGAL	Y.EMP.NS.10.USC.T.1004
5	OBERE LEUCHTENHALTERUNG	Y.EMP.NS.10.USC.T.1005
6	REGAL LEUCHTENHALTERUNG	Y.EMP.NS.10.USC.T.1006
7	LED	Y.EMP.NS.10.USC.T.1007
8	SCHRAUBEN DECKEL	Y.EMP.NS.10.USC.T.1008
9	ROHR DECKEL	Y.EMP.NS.10.USC.T.1009
10	GLAS HALTERUNG	Y.EMP.NS.10.USC.T.1010
11	ROHR	Y.EMP.NS.10.USC.T.1011

### GERAETE CODE: EMP.NS.70.USC.T

NUMMER	TEILE BEZEICHNUNG	TEILE CODE
1	OBERE GLAS	Y.EMP.NS.70.USC.T.1001
2	VORDERE GLAS	Y.EMP.NS.70.USC.T.1002
3	SEITEN GLAS	Y.EMP.NS.70.USC.T.1003
4	GLAS REGAL	Y.EMP.NS.70.USC.T.1004
5	OBERE LEUCHTENHALTERUNG	Y.EMP.NS.70.USC.T.1005
6	REGAL LEUCHTENHALTERUNG	Y.EMP.NS.70.USC.T.1006
7	LED	Y.EMP.NS.70.USC.T.1007
8	SCHRAUBEN DECKEL	Y.EMP.NS.70.USC.T.1008
9	ROHR DECKEL	Y.EMP.NS.70.USC.T.1009
10	GLAS HALTERUNG	Y.EMP.NS.70.USC.T.1010
11	ROHR	Y.EMP.NS.70.USC.T.1011

### GERAETE CODE: EMP.NS.30.USC.T

NUMMER	TEILE BEZEICHNUNG	TEILE CODE
1	OBERE GLAS	Y.EMP.NS.30.USC.T.1001
2	VORDERE GLAS	Y.EMP.NS.30.USC.T.1002
3	SEITEN GLAS	Y.EMP.NS.30.USC.T.1003
4	GLAS REGAL	Y.EMP.NS.30.USC.T.1004
5	OBERE LEUCHTENHALTERUNG	Y.EMP.NS.30.USC.T.1005
6	REGAL LEUCHTENHALTERUNG	Y.EMP.NS.30.USC.T.1006
7	LED	Y.EMP.NS.30.USC.T.1007
8	SCHRAUBEN DECKEL	Y.EMP.NS.30.USC.T.1008
9	ROHR DECKEL	Y.EMP.NS.30.USC.T.1009
10	GLAS HALTERUNG	Y.EMP.NS.30.USC.T.1010
11	ROHR	Y.EMP.NS.30.USC.T.1011

### GERAETE CODE: EMP.NS.90.USC.T

NUMMER	TEILE BEZEICHNUNG	TEILE CODE
1	OBERE GLAS	Y.EMP.NS.90.USC.T.1001
2	VORDERE GLAS	Y.EMP.NS.90.USC.T.1002
3	SEITEN GLAS	Y.EMP.NS.90.USC.T.1003
4	GLAS REGAL	Y.EMP.NS.90.USC.T.1004
5	OBERE LEUCHTENHALTERUNG	Y.EMP.NS.90.USC.T.1005
6	REGAL LEUCHTENHALTERUNG	Y.EMP.NS.90.USC.T.1006
7	LED	Y.EMP.NS.90.USC.T.1007
8	SCHRAUBEN DECKEL	Y.EMP.NS.90.USC.T.1008
9	ROHR DECKEL	Y.EMP.NS.90.USC.T.1009
10	GLAS HALTERUNG	Y.EMP.NS.90.USC.T.1010
11	ROHR	Y.EMP.NS.90.USC.T.1011

### GERAETE CODE: EMP.NS.50.USC.T

NUMMER	TEILE BEZEICHNUNG	TEILE CODE
1	OBERE GLAS	Y.EMP.NS.50.USC.T.1001
2	VORDERE GLAS	Y.EMP.NS.50.USC.T.1002
3	SEITEN GLAS	Y.EMP.NS.50.USC.T.1003
4	GLAS REGAL	Y.EMP.NS.50.USC.T.1004
5	OBERE LEUCHTENHALTERUNG	Y.EMP.NS.50.USC.T.1005
6	REGAL LEUCHTENHALTERUNG	Y.EMP.NS.50.USC.T.1006
7	LED	Y.EMP.NS.50.USC.T.1007
8	SCHRAUBEN DECKEL	Y.EMP.NS.50.USC.T.1008
9	ROHR DECKEL	Y.EMP.NS.50.USC.T.1009
10	GLAS HALTERUNG	Y.EMP.NS.50.USC.T.1010
11	ROHR	Y.EMP.NS.50.USC.T.1011

# SERVICE THEKE -NEUTRAL

## G ERSATZTEILE DEMONTAGE LISTE

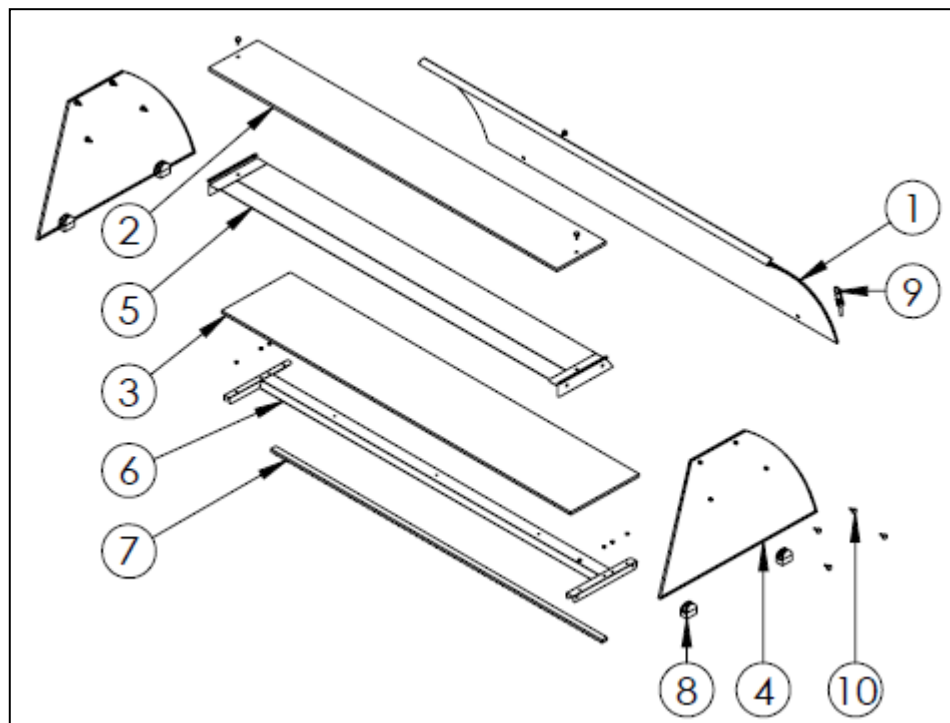

GEMOGENE GLAS GRUPPE

# SERVICE THEKE -NEUTRAL

## G ERSATZTEILE DEMONTAGE LISTE

**GERAETE CODE: EMP.NS.10.BC.T**

NUMMER	TEILE BEZEICHNUNG	TEILE CODE
1	VORDERE GLAS	Y.EMP.NS.10.BC.T.1001
2	OBERE GLAS	Y.EMP.NS.10.BC.T.1002
3	GLAS REGAL	Y.EMP.NS.10.BC.T.1003
4	SEITEN GLAS	Y.EMP.NS.10.BC.T.1004
5	OBERE LEUCHTENHALTERUNG	Y.EMP.NS.10.BC.T.1005
6	REGAL LEUCHTENHALTERUNG	Y.EMP.NS.10.BC.T.1006
7	LED	Y.EMP.NS.10.BC.T.1007
8	HALTERUNG	Y.EMP.NS.10.BC.T.1008
9	SCHARNIER	Y.EMP.NS.10.BC.T.1009
10	SCHRAUBEN DECKEL	Y.EMP.NS.10.BC.T.1010

**GERAETE CODE: EMP.NS.70.BC.T**

NUMMER	TEILE BEZEICHNUNG	TEILE CODE
1	VORDERE GLAS	Y.EMP.NS.70.BC.T.1001
2	OBERE GLAS	Y.EMP.NS.70.BC.T.1002
3	GLAS REGAL	Y.EMP.NS.70.BC.T.1003
4	SEITEN GLAS	Y.EMP.NS.70.BC.T.1004
5	OBERE LEUCHTENHALTERUNG	Y.EMP.NS.70.BC.T.1005
6	REGAL LEUCHTENHALTERUNG	Y.EMP.NS.70.BC.T.1006
7	LED	Y.EMP.NS.70.BC.T.1007
8	HALTERUNG	Y.EMP.NS.70.BC.T.1008
9	SCHARNIER	Y.EMP.NS.70.BC.T.1009
10	SCHRAUBEN DECKEL	Y.EMP.NS.70.BC.T.1010

**GERAETE CODE: EMP.NS.30.BC.T**

NUMMER	TEILE BEZEICHNUNG	TEILE CODE
1	VORDERE GLAS	Y.EMP.NS.30.BC.T.1001
2	OBERE GLAS	Y.EMP.NS.30.BC.T.1002
3	GLAS REGAL	Y.EMP.NS.30.BC.T.1003
4	SEITEN GLAS	Y.EMP.NS.30.BC.T.1004
5	OBERE LEUCHTENHALTERUNG	Y.EMP.NS.30.BC.T.1005
6	REGAL LEUCHTENHALTERUNG	Y.EMP.NS.30.BC.T.1006
7	LED	Y.EMP.NS.30.BC.T.1007
8	HALTERUNG	Y.EMP.NS.30.BC.T.1008
9	SCHARNIER	Y.EMP.NS.30.BC.T.1009
10	SCHRAUBEN DECKEL	Y.EMP.NS.30.BC.T.1010

**GERAETE CODE: EMP.NS.90.BC.T**

NUMMER	TEILE BEZEICHNUNG	TEILE CODE
1	VORDERE GLAS	Y.EMP.NS.90.BC.T.1001
2	OBERE GLAS	Y.EMP.NS.90.BC.T.1002
3	GLAS REGAL	Y.EMP.NS.90.BC.T.1003
4	SEITEN GLAS	Y.EMP.NS.90.BC.T.1004
5	OBERE LEUCHTENHALTERUNG	Y.EMP.NS.90.BC.T.1005
6	REGAL LEUCHTENHALTERUNG	Y.EMP.NS.90.BC.T.1006
7	LED	Y.EMP.NS.90.BC.T.1007
8	HALTERUNG	Y.EMP.NS.90.BC.T.1008
9	SCHARNIER	Y.EMP.NS.90.BC.T.1009
10	SCHRAUBEN DECKEL	Y.EMP.NS.90.BC.T.1010

**GERAETE CODE: EMP.NS.50.BC.T**

NUMMER	TEILE BEZEICHNUNG	TEILE CODE
1	VORDERE GLAS	Y.EMP.NS.50.BC.T.1001
2	OBERE GLAS	Y.EMP.NS.50.BC.T.1002
3	GLAS REGAL	Y.EMP.NS.50.BC.T.1003
4	SEITEN GLAS	Y.EMP.NS.50.BC.T.1004
5	OBERE LEUCHTENHALTERUNG	Y.EMP.NS.50.BC.T.1005
6	REGAL LEUCHTENHALTERUNG	Y.EMP.NS.50.BC.T.1006
7	LED	Y.EMP.NS.50.BC.T.1007
8	HALTERUNG	Y.EMP.NS.50.BC.T.1008
9	SCHARNIER	Y.EMP.NS.50.BC.T.1009
10	SCHRAUBEN DECKEL	Y.EMP.NS.0.BC.T.1010

# SERVICE THEKE -NEUTRAL

## H ELEKTRISCHER SCHALTPLAN

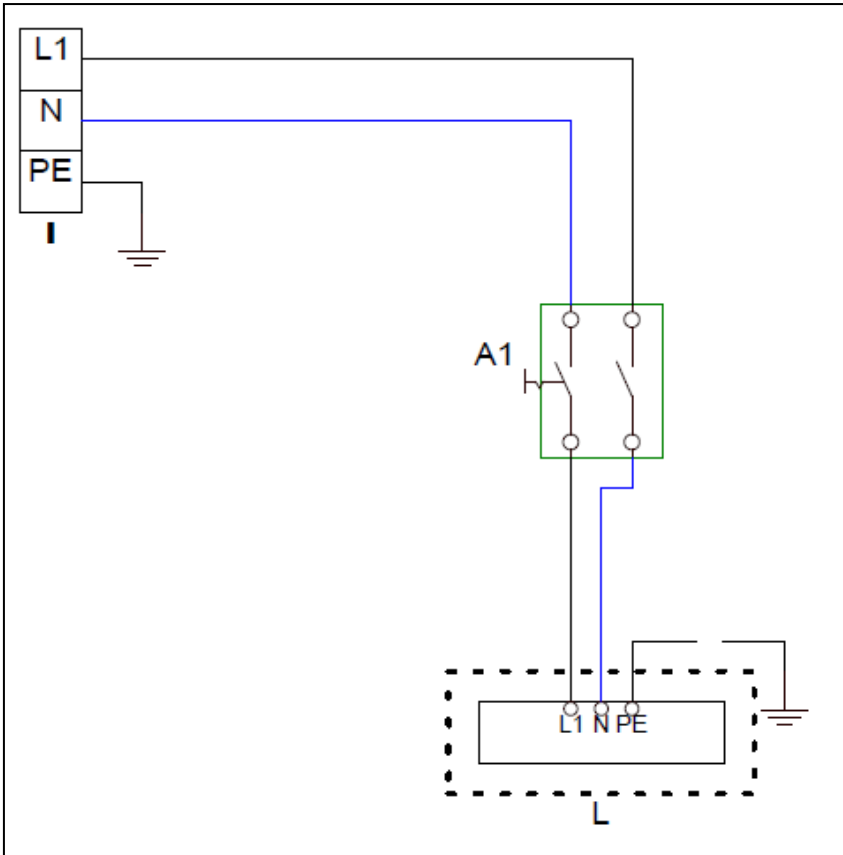

I	A1	L
Terminal	0-1 Beleuchtungs Schalter	Beleuchtung